



WIŚNIEWSKI

Portoni da garage
SEZIONALI



Da tre decenni lavoriamo seguendo lo spirito del pensiero di Andrzej Wiśniowski – fondatore del marchio WIŚNIEWSKI - che si è posto l'obiettivo di creare prodotti innovativi che rispondano a tutte le esigenze dei clienti.

Vogliamo che la Tua casa sia sicura e comoda. Grazie a oltre 30 anni di esperienza nella produzione di portoni, finestre, porte e recinzioni siamo in grado di offrirti prodotti della migliore qualità. Sappiamo di cosa ha bisogno una casa moderna e quali sfide aspettano i suoi abitanti. Ogni giorno produciamo migliaia di portoni, finestre, porte e recinzioni su una superficie di 270 000 m². Siamo in grado di soddisfare le esigenze individuali di ciascun cliente. Ognuno di noi ha delle necessità e delle aspettative diverse, per questo nel progettare i nostri prodotti ascoltiamo soprattutto Te. Scopri il marchio WIŚNIEWSKI – entra in un mondo di comfort e sicurezza.



BRAMY GARAŻOWE **SEGMENTOWE**

INFORMAZIONI GENERALI	4 - 23
UNIPRO	16 - 19
UNITHERM	20 - 25
PRIME	26 - 35
SOLUZIONI DI RISTRUTTURAZIONE	36 - 43
OPZIONI DI REALIZZAZIONE	44 - 71
ISPIRAZIONI	72 - 84
INFORMAZIONI TECNICHE	85 - 102
CERCHI ALTRE SOLUZIONI?	103 - 111

www.wisniowski.it





Benvenuti nel mondo **dei portoni** **da garage WIŚNIEWSKI**

Puoi scegliere tra diverse soluzioni di portoni sezionali da garage, basculanti, avvolgibili ed a battente. Tale diversità è il risultato della conoscenza delle esigenze dei nostri Clienti. Fatti sorprendere dalla moltitudine di possibilità. Di fronte a Te i **prestigiosi, sicuri e funzionali** portoni sezionali da garage WIŚNIEWSKI.



SCEGLI IL PORTONE SEZIONALE



UniPro

- Sistema di molle a torsione progettato per **25 mila cicli**
- **Costruzione** zincata
- Pannello **40 mm**
- Coefficiente di trasmittanza termica del pannello **Up=0,48 W/m²K** ⁽¹⁾
- **Rulli** a cuscinetto



UniTherm

- Sistema di molle a torsione progettato per **25 mila cicli**
- **Costruzione** zincata
- Pannello **INNOVO 60 mm**
- Coefficiente di trasmittanza termica del pannello **Up=0,33 W/m²K** ⁽¹⁾
- **Rulli** doppi a cuscinetto
- **Protezioni flessibili** tra i pannelli
- **Doppia guarnizione** inferiore



PRIME

- Sistema di molle a torsione progettato per **25 mila cicli**
- **Costruzione** zincata e verniciata
- Pannello **INNOVO 60 mm**
- Coefficiente di trasmittanza termica del pannello **Up=0,33 W/m²K** ⁽¹⁾
- **Rulli** doppi a cuscinetto
- **Protezioni flessibili** tra i pannelli
- **Doppia guarnizione** inferiore
- **Sistema di protezioni** degli elementi meccanici
- **Moderne automazioni** di alto standard di attrezzatura.

⁽¹⁾ - Coefficienti U per le porte a seconda delle dimensioni nella tabella a pagina 85.
Coefficienti indicati per portoni senza vetrazioni, porte pedonali, griglie di ventilazione, pannelli di alluminio e guarnizioni termiche supplementari.



Doghe basse



Doghe V



Doghe alte



Senza doghe



Cassettoni

UniPro

Woodgrain	RAL 7016, RAL 8014, RAL 9006, RAL 9016, altro RAL*, quercia d'oro, noce	—	RAL 7016, RAL 8014, RAL 9006, RAL 9016, altro RAL*, quercia d'oro, noce	RAL 7016, RAL 8014, RAL 9006, RAL 9016, altro RAL*, quercia d'oro, noce	RAL 9016, altro RAL* quercia d'oro
Smoothgrain	—	—	quercia d'oro, noce, 42 impiallacciate	quercia d'oro, noce, 42 impiallacciate	—
Sandgrain	—	—	antracite	antracite	—
Silkline	RAL 7016, altro RAL*	RAL 7016, RAL 9006, altro RAL*	RAL 7016, RAL 9005, RAL 9016, altro RAL*	RAL 7016, RAL 9005, RAL 9016, altro RAL*	—
Home Inclusive 2.0	16 colori	—	16 colori	16 colori	—

UniTherm

Smoothgrain	—	—	quercia d'oro, noce, 42 impiallacciate	quercia d'oro, noce, 42 impiallacciate	—
Sandgrain	—	—	antracite	antracite	—
Silkline	—	—	RAL 7016, RAL 9016, altro RAL*	RAL 7016, RAL 9016, altro RAL*	—
Home Inclusive 2.0	—	—	16 colori	16 colori	—

PRIME

Smoothgrain	—	—	quercia d'oro, noce, 42 impiallacciate	quercia d'oro, noce, 42 impiallacciate	—
Sandgrain	—	—	antracite	antracite	—
Silkline	—	—	RAL 7016, RAL 9016, altro RAL*	RAL 7016, RAL 9016, altro RAL*	—
Home Inclusive 2.0	—	—	16 colori	16 colori	—

* Esiste la possibilità di verniciatura del manto del portone ad un colore della tavolozza RAL - solamente i portoni nella struttura woodgrain e silkline (escluso i colori ad effetto perla, riflessivo, metallico, ed i colori speciali).

Forma e **funzione**

I portoni sezionali WIŚNIEWSKI sono realizzati in base a due tipi di pannelli:

- pannello 40 mm per i portoni UniPro,
- pannelli INNOVO 60 mm per i portoni PRIME e UniTherm.

Tutti i pannelli vengono prodotti nella fabbrica della WIŚNIEWSKI su moderne linee tecnologiche che forniscono una garanzia di cura per la qualità e la ripetibilità ad ogni fase del processo di produzione.

Gli elevati parametri tecnici e l'affidabile protezione anticorrosione sono ottenuti grazie all'applicazione di acciaio zincato di alta qualità, rivestito con strati di vernice o impiallacciatura. Il nucleo in rigida schiuma poliuretanică garantisce la massima resistenza dei pannelli, ed influisce sul loro termoisolamento. Soluzioni speciali come per es. il sistema di piegatura a 5 strati della lamiera, che garantisce un fissaggio stabile degli elementi, il che amplia ulteriormente la resistenza della struttura.

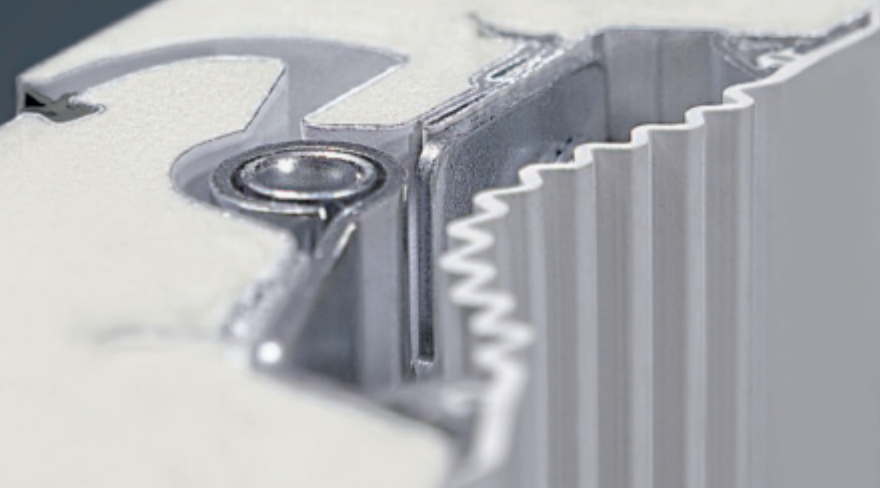

PANNELLO
40 mm

PANNELLO
INNOVO
60 mm

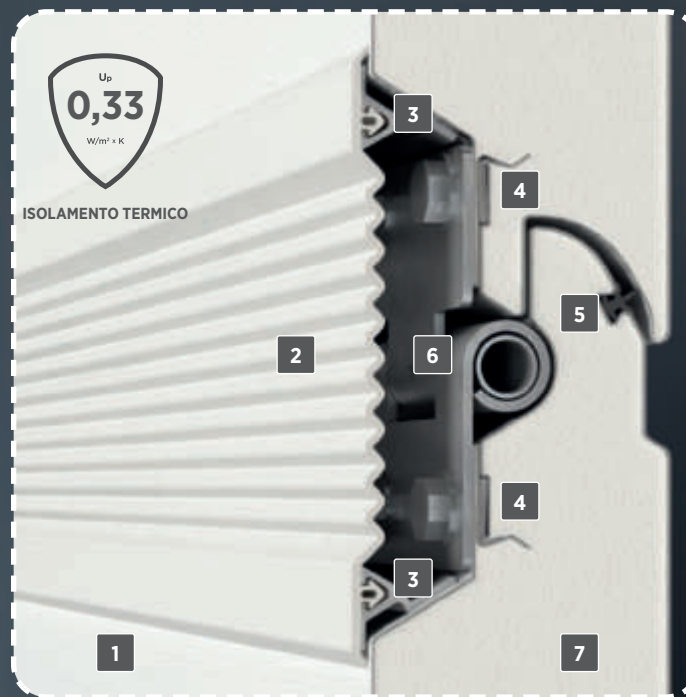

Portone **UniPro**

Portone: **PRIME, UniTherm**

1. **Struttura** chiusa del pannello.
2. **Protezione** flessibile tra i pannelli.
3. **Profilo in alluminio** per il fissaggio protezioni flessibili.
4. **Cinque** strati di lamiera nel punto di fissaggio delle cerniere.
5. **Guarnizione** tra i pannelli.
6. **Cerniera** nascosta.
7. **Schiuma** poliuretanic.

Funzionalità e resistenza per anni

Già durante la progettazione introduciamo soluzioni che prolungano il tempo d'utilizzo dei portoni. Il Certificato TÜV SÜD acquistato garantisce che tutti i processi sono sorvegliati su ogni tappa - cominciando dall'acquisto di materiali e dalla progettazione, passando alla produzione, fino alla versione finale e all'utilizzo da parte del cliente. Ciò è una promossa della più alta qualità, sicurezza e comfort in ogni momento d'uso. Ai nostri clienti diamo la possibilità di prolungare la garanzia standard fino a 5 o 3 anni aderendo al programma EXTENDED CARE che riguarda portoni da garage automatici configurati in fabbrica con il motore METRO o MOTO.

Vuoi scoprire i vantaggi del comando dei prodotti della propria casa tramite lo smartphone? SmartCONNECTED introduce i portoni sezionali automatici WISNIEWSKI nel prossimo passo di sviluppo dei prodotti e gli adatta alle esigenze dei clienti moderni. Da una parte è la possibilità di comandare i prodotti con lo smartphone e dall'altra è il pieno controllo e il contatto con la casa da ogni luogo del mondo.



Il certificato **TÜV SÜD** costituisce la conferma che la nostra organizzazione funziona in un modo sistemico che garantisce la ripetibilità dei processi, una responsabilità trasparente ad ogni fase di soddisfazione dei requisiti del cliente, ed un loro perfezionamento continuo.

5 anni
**GARANZIA
EXTENDED CARE**

per i portoni da garage
motorizzati con il motore **METRO**

 **WIŚNIEWSKI**

3 anni
**GARANZIA
EXTENDED CARE**

per i portoni da garage
motorizzati con il motore **MOTO**

 **WIŚNIEWSKI**

Garanzia **EXTENDED CARE**

Prolunga la garanzia standard e goditi il comfort e la sicurezza garantiti dai prodotti del marchio **WIŚNIEWSKI**.



Vivi più comodamente
con **smartCONNECTED!**

Gestisci la tua casa e la tua proprietà da qualsiasi luogo del mondo. Il sistema smartCONNECTED integra portoni da garage, finestre, porte e recinzioni **WIŚNIEWSKI** e ti permette di controllarle dall'app. Impostare scenari, aprire, chiudere, controllare lo stato e monitorare - queste sono le possibilità che ti dà lo smartCONNECTED Box.



Controlla a distanza
il cancello, il portone,
le finestre, la porta e le
tapparelle..



**Apertura del
cancello e del
portone** senza l'uso
di un telecomando.



Gestisci la casa
con un assistente
vocale.

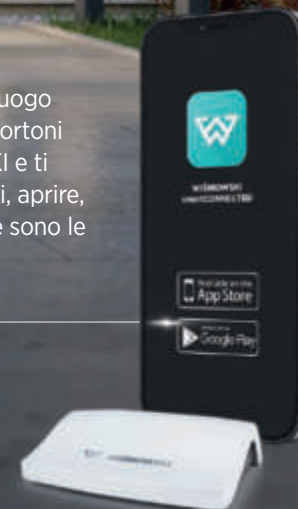

Per motivi del vostro comfort e sicurezza



La conferma del rispetto dei più elevati standard di sicurezza per i portoni da garage è la Dichiarazione di Prestazione - marchio CE. Abbiamo raggiunto elevati standard di sicurezza grazie all'utilizzo di una serie di soluzioni tecniche, come pannelli appositamente profilati, freni di sicurezza, un sistema integrato di protezione contro la rottura delle molle o cuscinetti di scorrimento a rullo.



Pacchetto di sicurezza **antifurto RC2**



A livello RC2 confermato dal certificato del rinomato istituto IFT, garantisce la tranquillità quotidiana su tutto ciò che è importante per te.

Portoni da garage dotate di pacchetto antifurto RC2 hanno un certificato rilasciato dal rinomato istituto indipendente IFT Rosenheim (Germania) e che conferma la conformità alle condizioni della norma DIN / TS 18194: 2020.



Rivoluzione termica

L'isolamento termico distingue i portoni sezionali, qualificandole come prodotti consigliati per edifici efficienti dal punto di vista energetico e persino passivi. È una risposta all'esigenza di massimizzare il risparmio energetico. Grazie all'utilizzo di pannelli termoisolanti e sistemi di sigillatura, abbiamo eliminato le dispersioni di calore nei punti più sensibili del manto, dotando i portoni sezionali di parametri che permettono di mantenere la temperatura ottimale all'interno del garage.



Soluzioni innovative a casa Tua

L'illuminazione indipendente sotto forma di nastri LED posizionate sotto le guide del portone garantisce un comfort ancora maggiore nell'utilizzo del garage. L'illuminazione a LED è montata "a click", senza alcuna interferenza negli impianti e nelle pareti. Può essere un complemento ai portoni nuovi e già installati.

Nuovi trend nel design

Cerchi modelli classici e colori sempre di moda? E forse le soluzioni tipiche non fanno per te? Non importa di che tipo di portone hai bisogno - grazie al marchio WIŚNIOWSKI troverai quella che soddisferà tutte le tue aspettative.

Il marchio WIŚNIOWSKI da anni è leader nella combinazione nei propri prodotti della funzionalità e della bellezza. L'effetto di tale atteggiamento è il portone da garage PRIME Black Edition. È un portone unico sul mercato con l'interno laccato in nero. L'elegante colore nero insieme ad opzioni quasi illimitate di colori e personalizzazione della parte frontale dell'anta danno la possibilità di creare un progetto adattato alle tue aspettative e ai tuoi sogni.



DESIGN





Nuova prospettiva sui portoni da garage.
Scopri PRIME Black Edition



UniPro.

Universale in qualsiasi condizione.

UniPro combina una realizzazione precisa, la cura per particolari, con una vasta offerta di modelli, strutture, colori o applicazioni decorative. Grazie a questo, i portoni UniPro possono essere applicati sia in edifici moderni, che tradizionali. Grazie a molte soluzioni strutturali, il portone troverà applicazione sia in edifici nuovi, che quelli ammodernati, dove prima funzionavano altri tipi di portoni. Allo stesso tempo, essi mantengono tutte le funzioni ed i parametri richiesti per la chiusura del garage, per questo appartengono alle soluzioni più versatili nell'ambito dei portoni da garage.



**CLASSE
STANDARD**





UniPro.

Funzionalità e sicurezza.

Uno degli aspetti più importanti di utilizzo del portone da garage è la sicurezza, per questo oltre alla struttura sicura, è importante l'applicazione delle protezioni indispensabili per garantire la piena sicurezza degli utenti.



SICUREZZA



1

I pannelli profilati in modo speciale



2

Protezione in caso di rottura della fune
- di serie nei portoni con superficie del
manto $\geq 9 \text{ m}^2$



3

**Integrata protezione contro la rottura
delle molle**



4

**Guarnizione circonferenziale a doppio
labbro**



5

**Protezione contro il sovraccarico nel
portone automatico**



6

Fotocellule - opzione aggiuntiva



7

Rulli di scorrimento silenziosi
(per portoni con le molle a torsione)



Soglia bassa nella porta pedonale
(di altezza 19 mm)

UniTherm.

Nuovi standard.

Il portone UniTherm raggiunge elevate classi di resistenza contro il vento, la infiltrazioni d'acqua e la permeabilità all'aria. I valori di questi parametri influiscono non solo sull'ampliamento della durata d'utilizzo del portone, ma anche sul mantenimento dei valori estetici per molti anni. Questa è un'innovativa soluzione strutturale che garantisce la solidità e la sicurezza, aumentando contemporaneamente le funzionalità nelle condizioni di carichi legati all'utilizzo quotidiano.



**CLASSE
PREMIUM**





UniTherm.

Funzionalità e sicurezza.

I singoli sistemi, che costituiscono un portone sicuro, dipendono uno dall'altro e collaborano contemporaneamente con alcune parti della struttura. Come i ripari interni nel punto di collegamento dei pannelli ed il freno di sicurezza. Insieme ad un'automazione idealmente integrata, UniTherm diventa il precursore tecnologico, che mostra che la qualità e la sicurezza sono inseparabilmente legate.



SICUREZZA



Cerniere silenziose



Protezioni flessibili tra i pannelli



Freno di sicurezza che non permette la caduta del manto in caso di danneggiamento della fune



Protezione contro il sovraccarico nel portone automatico

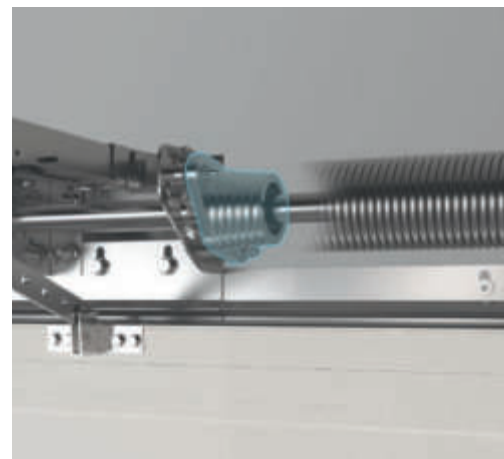

Integrata protezione contro la rottura delle molle



Rulli doppi, cuscinettati



Forma sicura del pannello



Fotocellule - opzione aggiuntiva

A modern garage interior featuring a UniTherm sectional door. The door is partially open, revealing a gold-colored car parked inside. The garage has a clean, minimalist design with a dark floor and light-colored walls. The UniTherm door is a light blue color with horizontal panels. The car's license plate is visible and reads "KR 489KK".

UniTherm. Termoisolamento efficace.

Il portone UniTherm è stato creato come risposta alle esigenze dell'edilizia a risparmio energetico. Sfrutta pienamente le caratteristiche termiche del pannello INNOVO dallo spessore di 60 mm, e dei sistemi di tenuta in esso installati. Questo portone garantisce un maggiore risparmio energetico, grazie all'eliminazione delle perdite di calore nei punti più nevralgici del manto del portone.

PANNELLO INNOVO

La struttura unica del pannello INNOVO dallo spessore di **60 mm** permette di ottenere dei parametri eccellenti di trasmittanza termica. Allo stesso tempo costituisce una perfetta base strutturale del manto. Soluzioni speciali come per il sistema di piegatura a 5 strati della lamiera, che garantisce un fissaggio stabile degli elementi, il che amplia ulteriormente la resistenza della struttura.



Per il pannello INNOVO Coefficiente di trasmittanza termica $U_p = 0,33 \text{ W/m}^2\text{K}$.

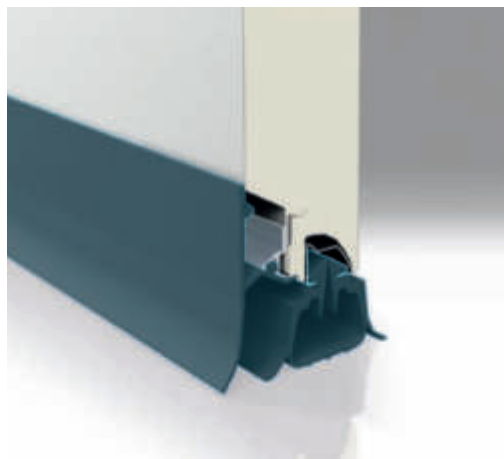

Doppia guarnizione inferiore



Guarnizione circolare a doppio labbro



Guarnizione supplementare nel profilo superiore in alluminio



Guarnizioni tra i pannelli

PRIME.

Nuova generazione di portoni da garage.

Immagina un portone da garage di generazione nuova. Un portone, che non costituisce la trasformazione delle soluzioni già esistenti, ma costituisce un risultato creativo della ricerca dell'equilibrio tra la tecnica moderna, la qualità, la sicurezza e il design.

Tale è il portone PRIME. Innovativo, perfezionato in ogni dettaglio, rispecchia le Tue esigenze prima che Tu le definisca. È un portone con dotazione completa e interamente automatico, grazie al quale prendendo in mano il radiocomando ogni giorno hai la certezza, di avere scelto il meglio. PRIME non ha paragoni e la sua linea classica annuncia quello che è nascosto nell'interno di un portone progettato con intelligenza.

Sii il primo, sii PRIME. Scopri i vantaggi eccezionali dell'esclusivo portone PRIME!

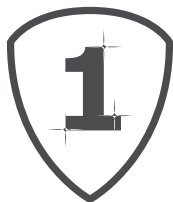

**CLASSE
ESCLUSIVA**





Nuova generazione dei portoni sezionali.
Guarda il film e scopri portoni PRIME.



PRIME.

Perfezione in ogni dettaglio.

PRIME è il design orientato all'eleganza ed alla semplicità, infrangendo la convenzione di una destinazione meramente funzionale del portone da garage. Progettandolo abbiamo posto l'accento sul particolare, perché della perfezione decidono i dettagli.



Dettagli perfettamente **elaborati**



Perfezione **di realizzazione**



Elementi **verniciati della costruzione**



PRIME.

Nuova definizione della sicurezza.

I singoli sistemi, che costituiscono un portone sicuro, dipendono uno dall'altro e collaborano contemporaneamente con gli elementi della costruzione. Come protezioni fisse delle guide, protezioni mobili dei rulli, protezione integrata dell'albero e delle molle, protezioni laterali dell'albero e delle molle, nonché le protezioni interne flessibili nel posto di accoppiamento dei pannelli.



1

Protezioni flessibili tra i pannelli



2

Protezioni verticali delle guide



3

Protezione integrata dell'albero e delle molle



4

Protezioni mobili dei rulli e delle guide



5

Motore Metro SMART io, compatibile con la centrale di controllo smartCONNECTED Box e TaHoma Switch

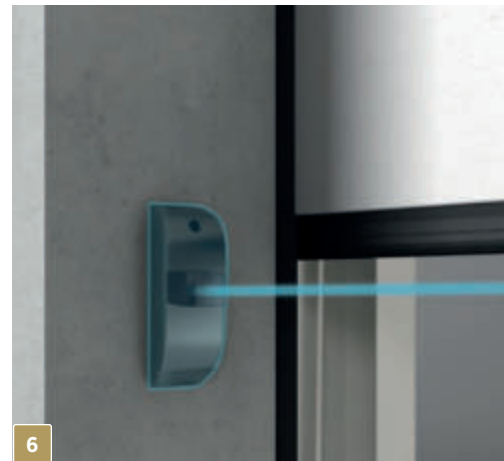

6

Fotocellule

PRIME.

Icona di sicurezza.

PRIME infrange gli stereotipi nell'ambito della sicurezza. Non è solo una visione del portone con elevati valori estetici, ma anche l'espressione della cura per la sicurezza. In PRIME trattiamo la sicurezza in modo integrale - utilizziamo la tecnologia per proteggere, ma soprattutto per garantire la sicurezza. Numerosi sistemi moderni per la protezione degli elementi della costruzione e delle parti meccaniche, aiutano a proteggere tutti gli utenti, rendendo la tua casa più sicura. Insieme ad un'automazione idealmente integrata, PRIME diventa il precursore tecnologico, che mostra in ogni particolare, che la qualità e la sicurezza sono indissolubilmente legate.



SICUREZZA



Freno di sicurezza che non permette la caduta del manto in caso di danneggiamento della fune

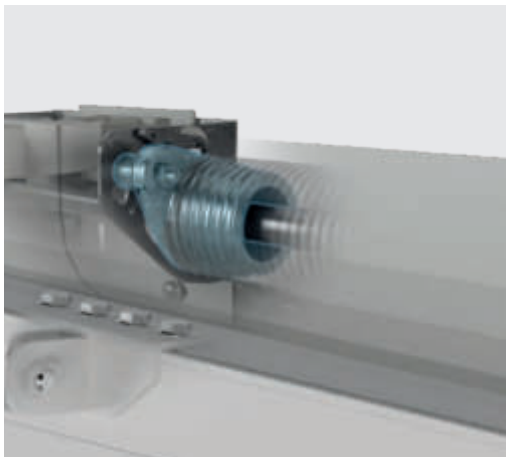

Integrata protezione contro la rottura delle molle



Forma sicura del pannello



Protezione dell'albero integrata alle protezioni laterali.



Rulli doppi a cuscinetto



Protezione contro il sovraccarico



Sensori ottici sopra le protezioni

PRIME. Argomenti indiscutibili dell'isolamento termico.

Il termoisolamento contraddistingue PRIME, qualificandolo tra i prodotti raccomandati per edifici a risparmio energetico, o perfino passivi. Costituisce una risposta all'esigenza di rendere massimi i guadagni energetici e di limitare al massimo le perdite di calore nell'edificio.

Per raggiungere tali proprietà del portone, era necessario ottenere il coefficiente di trasmittanza termica più basso possibile. Il portone PRIME sfrutta in pieno le caratteristiche termoisolanti del pannello INNOVO, e dei sistemi di tenuta in esso utilizzati, eliminando le perdite di calore nei punti più nevralgici del portone.



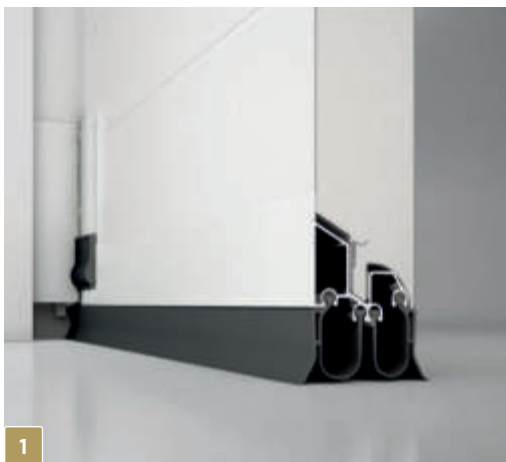

1

Doppia guarnizione inferiore



2

Guarnizione circolare a doppio labbro



3

Doppia guarnizione nella velletta



4

Guarnizioni tra i pannelli



5

Protezioni flessibili tra i pannelli



6

Guarnizione supplementare nel profilo superiore in alluminio

Soluzioni di ristrutturazione

Lo scopo dell'ammodernamento è soprattutto l'adattamento delle caratteristiche funzionali della struttura esistente alle attuali esigenze degli utenti. Spesso, l'ammodernamento ha anche lo scopo di ampliare i valori estetici dell'edificio.

Le nostre soluzioni di ristrutturazione permettono il montaggio di portoni sezionali nel foro del garage indipendentemente dalle condizioni strutturali, anche nel caso, in cui l'edificio non dispone di un architrave o di spazi laterali. Grazie ad essi, il garage amplia i propri valori di utilizzo, e guadagna sull'estetica.





UniPro **RenoSystem**

L'UniPro RenoSystem è la risposta alle esigenze dell'edilizia di ristrutturazioni.

La struttura è realizzata in telai adattati al montaggio nelle aperture senza architrave o spazi laterali, o con muri dalla superficie irregolare. Parte della costruzione è costituita da un sistema del carter in colore del manto del portone, che garantisce un aspetto estetico del portone, senza lavori aggiuntivi di rifinitura.

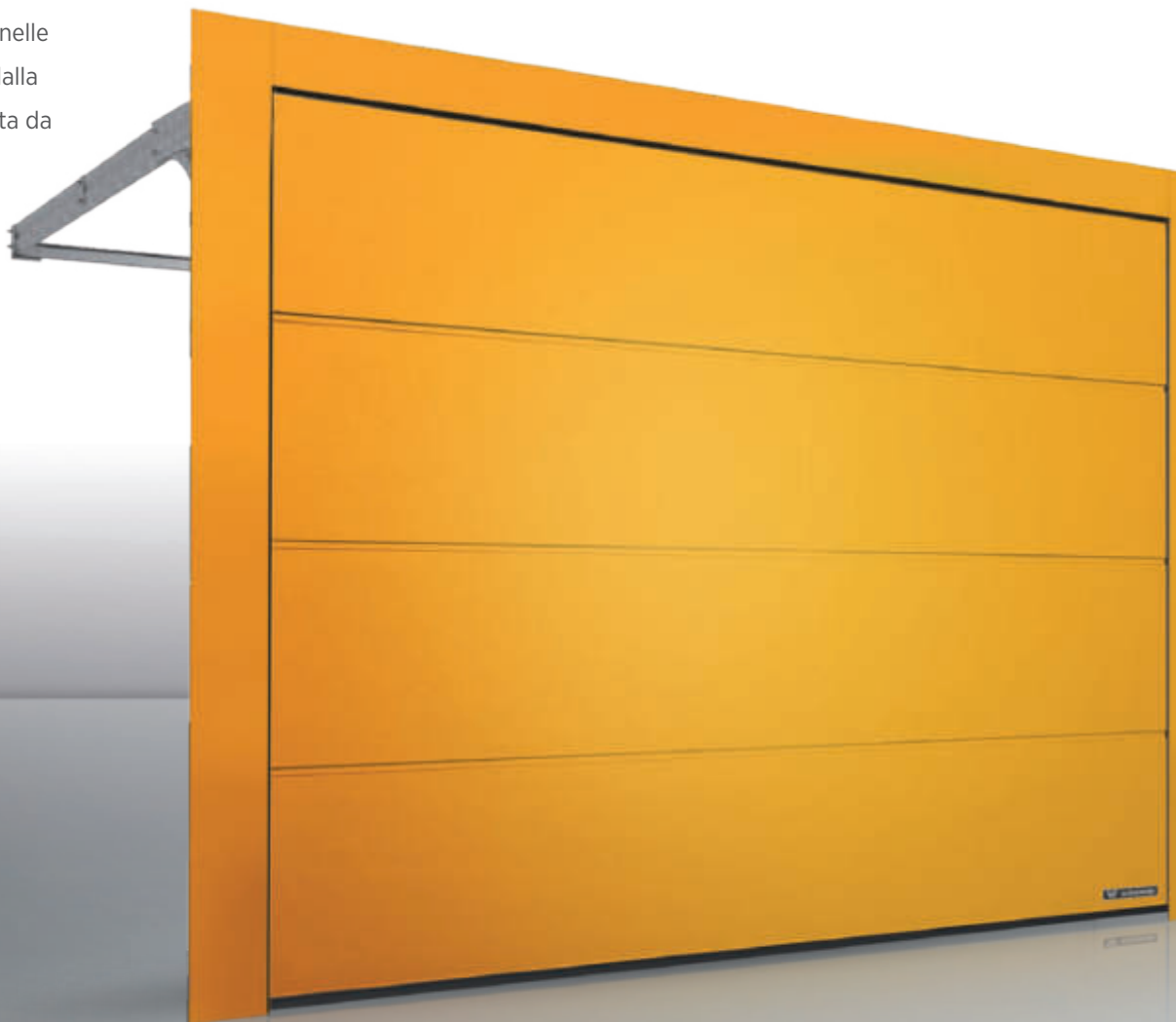

MONTAGGIO
UNIVERSALE

RenoSystem risolve molte situazioni potenziali che si creano in fase di sostituzione dei portoni da garage. La costruzione viene montata direttamente sulle superfici esistenti tramite un sistema di angolari, che insieme alle coperture assume funzione di sostituzione per quelli mancanti del muro.



Versione SNP

Versione SSt

Modalità di montaggio con architrave



Montaggio oltre foro - carter oltre foro

Modalità di montaggio con telaio



Montaggio nel foro - carter nel foro

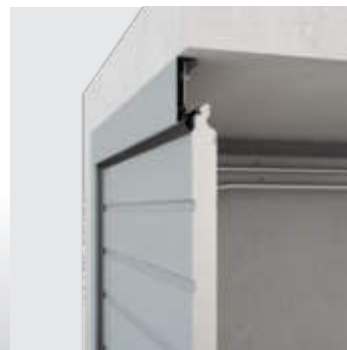

Montaggio nel foro - carter d'avanti foro



UniPro **SNP 2.0** UniPro **SSt 2.0**

Il portone sezionale da garage UniPro SNP 2.0 e UniPro SSt 2.0 è dedicato a posti con l'architrave basso dove manca il posto per le molle a torsione e dove gli spazi laterali sono stretti e non permettono la posa delle soluzioni standard. Tale portone si applica anche nel processo di ristrutturazione, soprattutto là dove l'apertura del garage non è rifinita in modo preciso.

UniPro SNP 2.0 e UniPro SSt 2.0 possiede un sistema di guide e telaio appositamente progettato per permettere la regolazione della posizione del portone durante la posa. Grazie alla sua struttura è una soluzione infallibile e facile nella posa, il che porta al risparmio di tempo e soldi dell'investitore.

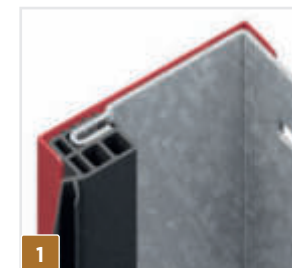

1 Guarnizione laterale + coprifilo del telaio nel colore del portone



2 Le guide avvitate al telaio



3 Versione SSt 2.0



3 Modo di montaggio universale



4 Marcatore 950 mm



5 Sistema di molle a trazione



MONTAGGIO
UNIVERSALE

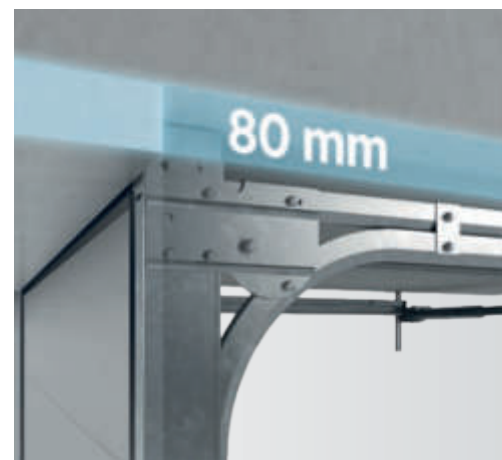

Architrave da un'altezza di 80 mm

UniPro **Nano80**

La struttura del portone **UniPro Nano80** è stata adattata alle condizioni di incasso, dove l'architrave basso non permette il montaggio di un portone automatico. Grazie alle guide appositamente profilate, il portone automatico UniPro Nano80 può essere applicato anche con un architrave alto 80 mm, ampliando il comfort degli utenti del garage. La varietà di modelli, così come l'enorme gamma di colori, permetterà di adattare il portone agli edifici tradizionali e moderni.



ARCHITRAVE

Struttura per il montaggio dei portoni sezionali

È una soluzione moderna e funzionale che permette di applicare i portoni sezionali nonostante le condizioni di montaggio. Essendo la struttura di base sostituisce gli elementi mancanti dell'architettura o degli spazi laterali su cui vengono fissati gli elementi costruttivi del portone.

La struttura è realizzata in lamiera zincata resistente alla corrosione e grazie alle coperture nel colore del portone, l'entrata del garage rimane estetica.



MONTAGGIO
UNIVERSALE

Velette di rinnovamento

Permettono di allineare l'edificio dalla parte frontale con il design del manto del portone.

È una soluzione perfetta per proprietari di garage per più veicoli e per persone che vogliono un design coerente con il garage.



Coperture di rinnovamento

Nel processo di cambiamento del portone da garage può essere danneggiato il foro da garage.

In tal caso le vellette nel colore del portone vengono utilizzate per coprire i danni effettuati o gli elementi dell'edificio poco estetici.

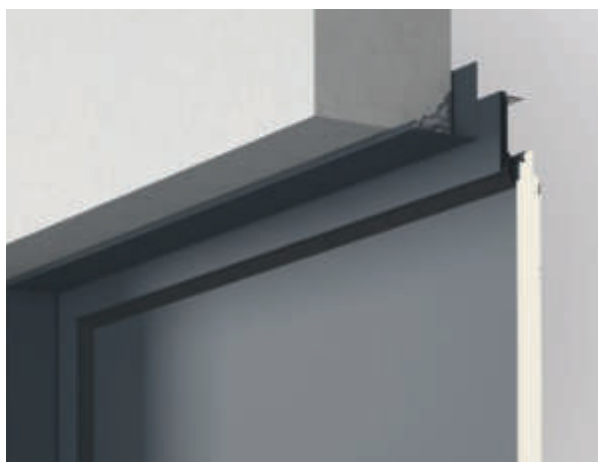

Copertura di rinnovamento - opzione

Guarnizione termica di rifinitura

Permette di rifinire in modo estetico il garage isolato p.es. con uno strato di polistirolo o polistirolo espanso, eliminando lo spazio tra l'isolamento e la superficie del manto del portone, il che migliora l'isolamento termico.

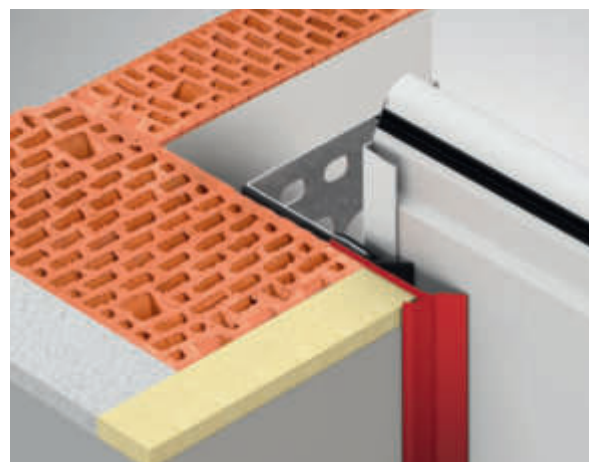

Guarnizione termica di rifinitura - opzione



Strutture, opzioni di realizzazione, colori.



STRUTTURE



Woodgrain



Smoothgrain



Sandgrain

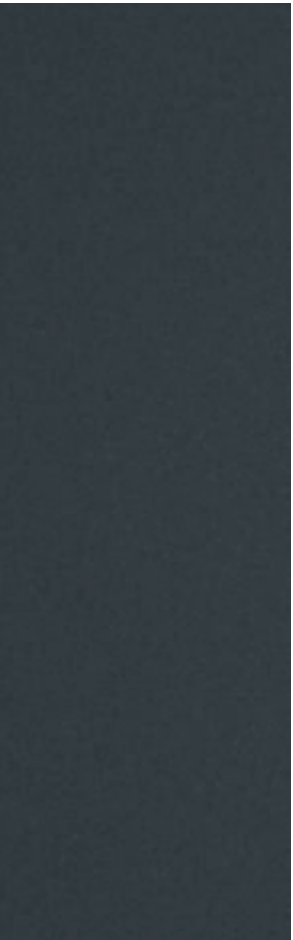

Silkline



Silkline,
pannello con le doghe V

MODELLI



Portone con pannelli senza le doghe



Portone con pannelli con le doghe alte



Portone con pannelli con le doghe basse



Portone con pannelli a cassettoni



Portone con pannelli con le doghe V

OPZIONI DI REALIZZAZIONE



Portone con finestre - tipo A-1



Portone con finestre - tipo C-1



Portone con finestre - tipo E-1



Portone con finestre - tipo O



Portone con finestre - tipo O-1A, cornice in acciaio inox



Portone con finestre - tipo O-2A, cornice in acciaio inox



Portone con finestre - tipo R-1A, cornice in acciaio inox



Portone con finestre - tipo R-2A, cornice in acciaio inox



Portone con finestre - tipo W3-1



Portone con finestre - tipo W4-1



Portone con finestre - tipo W5-1



Portone con finestre - tipo W6-1



Portone con pannello VISUAL
- nel portone fino ad una larghezza di $S_o=3000$ [mm].



Portone con vetrata HORIZON
- nel portone fino alla larghezza $S_o=5250$ [mm]



Portone con pannello in alluminio finestrato



Portone con pannello ventilato -
lamiera perforata

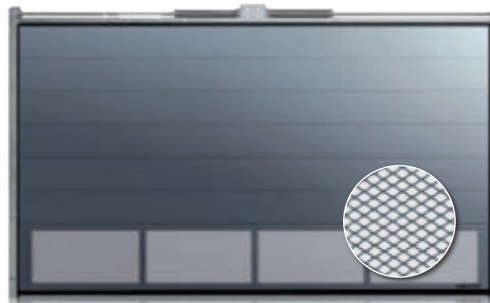

Portone con pannello ventilato -
rete espansa



Portone con passaggio per il gatto.

APPLICAZIONI **DECORATIVE**



Tipo Ap-1



Tipo Ap-2



Tipo Ap-3



Tipo Ap-4



Tipo Ap-5



Tipo Ap-6



Tipo Ap-7 nel portone con pannelli senza doghe



Tipo Ap-7 nel portone con pannelli con doghe alte



PORTA PEDONALE nel portone UniPro

Questa è un'opzione per portoni con uno spessore di 40 mm, che aumenta la funzionalità del garage e garantisce benefici misurabili nell'uso quotidiano. Finitura estetica della porta aumenta la funzionalità del garage senza ingresso laterale. Grazie a questo, non è necessario aprire l'intero portone per entrare. Ciò si traduce in risparmio energetico e di tempo.



Soglia bassa
con un'altezza di 19 mm, riduce al minimo gli ostacoli nel percorso di comunicazione (opzione).

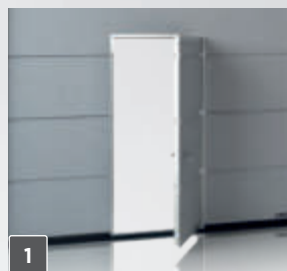
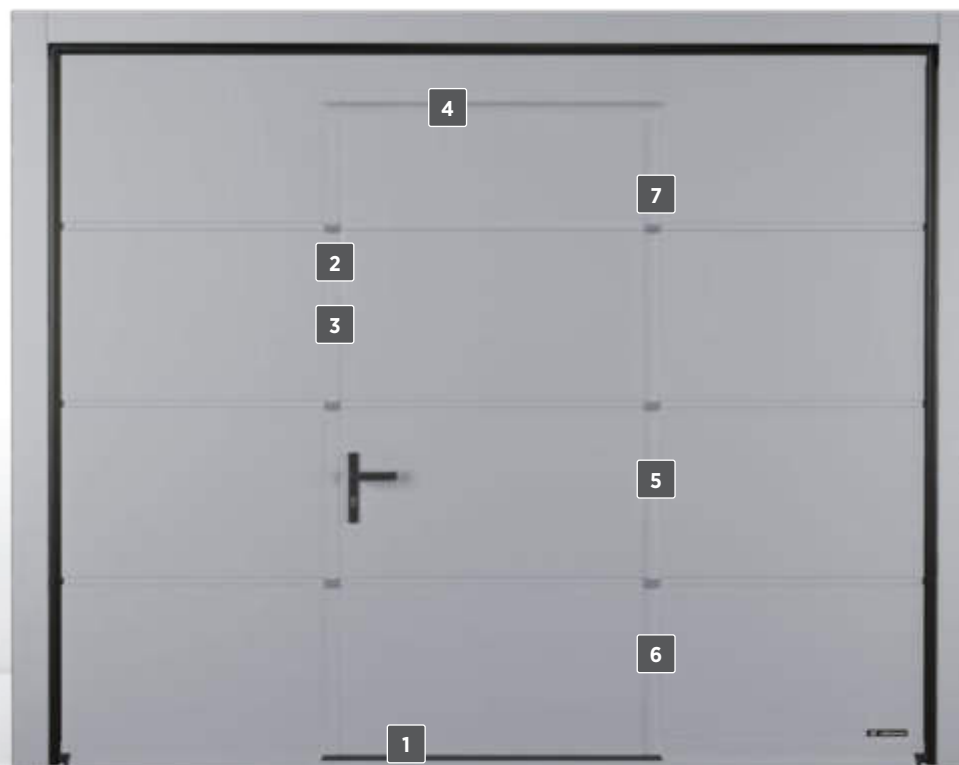

1
La porta pedonale
ha una soglia standard con un'altezza di 100 [mm] (inclusa una guarnizione di 40 [mm]).



2
Il sensore di apertura
impedisce l'avvio del portone quando viene aperta la porta pedonale.
L'opzione pedonale nel portone automatico contiene il sensore di apertura della porta.

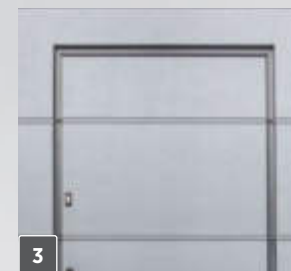

3
Le ferramenta
in alluminio, in un colore abbinato al colore del manto.



4

Il gocciolatoio (standard).



6

Cerniere nascoste regolabili.



Chiudiporta a binario (di serie).



5

Sistema impedisce la caduta dell'anta.



7

Tappi con una forma sicura, garantiscono la tenuta.



Chiudiporta nascosto (opzionale)

Chiudiporta a binario

di serie viene utilizzato per porte pedonali montate in un portone manuale o automatico. Montato alla ferramenta inferiore della porta pedonale dall'interno del portone. Dotato di limitatore dell'apertura. Non può essere utilizzato il blocco dell'apertura della porta pedonale.

Chiudiporta nascosto

è disponibile nell'intera gamma dimensionale di portoni a cui è possibile installare porte pedonali. Può essere dotata di esso una porta pedonale, invece che di un chiudiporta a binario. Il chiudiporta a battente non può essere montato. Nessuna possibilità installazione del limitatore per porta pedonale. Può essere equipaggiato in un secondo momento con un dispositivo di blocco dell'apertura.

FERRAMENTA IN DECOR



Decor delle ferramente per i portoni pedonali è un metodo per decorare elementi in alluminio trasferendo pigmenti organici fotosensibili da un film speciale a uno strato di vernice a polvere poliesteri. Di conseguenza, otteniamo un rivestimento durevole e decorativo che imita le venature del legno.



Quercia Dorata



Noce



Winchester



Quercia scura

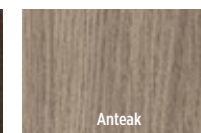

Anteak

Decor delle ferramente per i portoni pedonali - colori disponibili

Varietà di colori

Il colore è la prima caratteristica, a cui reagiscono i sensi. Ci siamo presi cura della libertà di scelta dei colori per i nostri clienti. La possibilità di realizzazione dei portoni nei colori della tavolozza RAL e nei colori ad effetto legno, in combinazione con l'offerta delle strutture e degli elementi decorativi aggiuntivi, dà centinaia di soluzioni, tra le quali ognuno troverà qualcosa di interessante.



Colori della tavolozza RAL pellicole a effetto legno, acciaio e altre superfici.



SENZA DOGHE	● ▲ ■	■	■	■	● ▲ ■	■	■	■	■	■	● ▲ ■
DOGHE ALTE	● ▲ ■	■	■	■	● ▲ ■	■	■	■	■	■	● ▲ ■
DOGHE BASSE		■	■	■	■	■		■		■	
DOGHE V					■			■			
CASSETTONI		■								■	

● PRIME ▲ UniTherm ■ UniPro

Tutti i pannelli dei portoni sezionali con la struttura woodgrain e silkline sono disponibili nei colori della tavolozza RAL



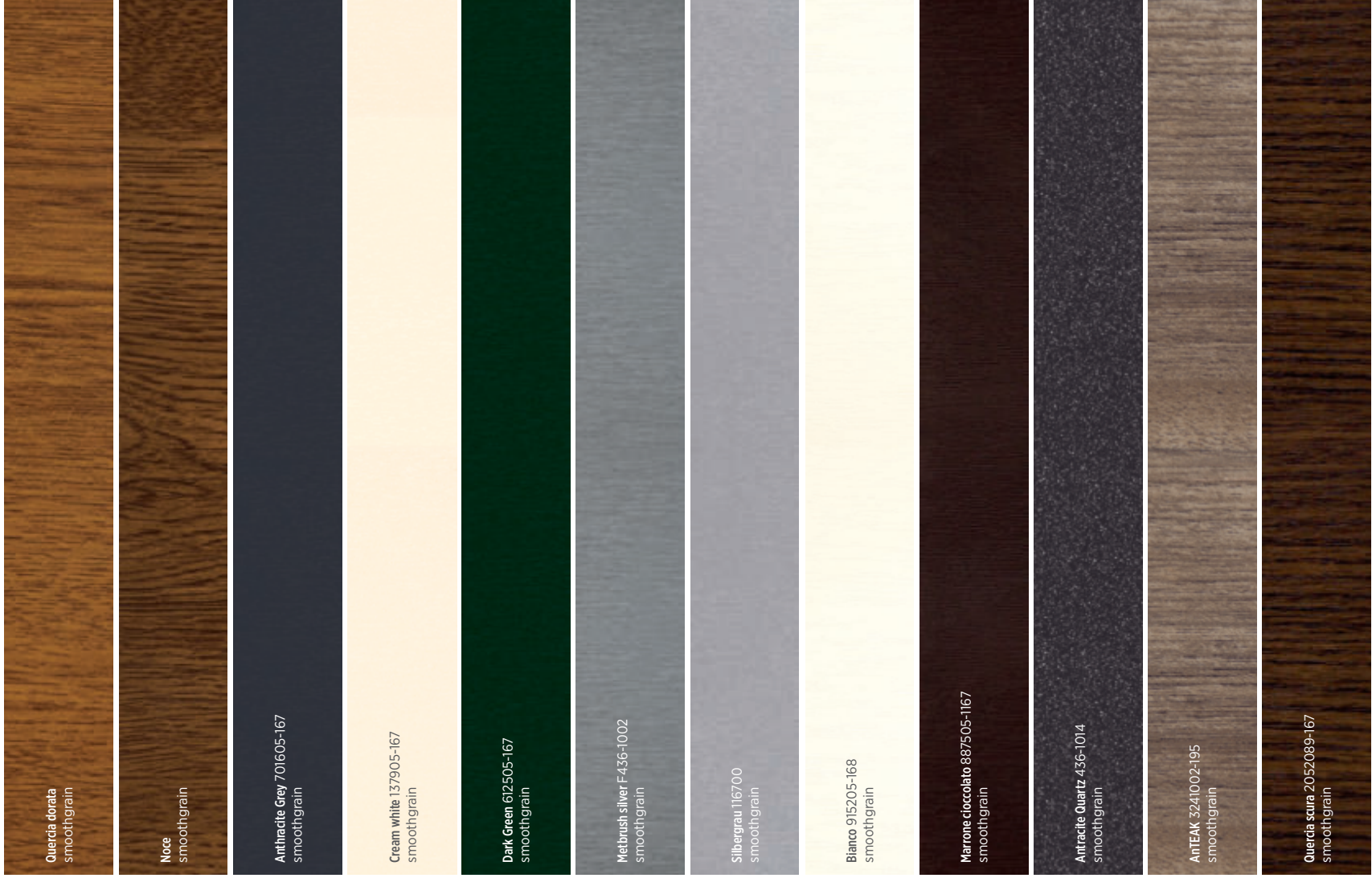

SENZA DOGHE



DOGHE ALTE



DOGHE BASSE

DOGHE V

CASSETTONI

● PRIME ▲ UniTherm ■ UniPro

Quercia di palude 3167004-167
smoothgrain

Cileglio estivo 3214009-195
smoothgrain

Macore 3162002-167
smoothgrain

Oregon 1192001-167
smoothgrain

Sapelli 2065021-167
smoothgrain

Stena noce 49237 PN
smoothgrain

Stena PL 49254-015
smoothgrain

Stena rosso 49233 PR
smoothgrain

Winchester 49240 XA
smoothgrain

Black Cherry 3202001-167
smoothgrain

Quercia naturale 3118076-1168
smoothgrain

Abete di Douglas 3152009-1167
smoothgrain

Quercia rusticale 3149008-167
smoothgrain

Sheffield oak brown F 436-3087
smoothgrain



Tutti i pannelli dei portoni sezionali con la struttura woodgrain e silkline sono disponibili nei colori della tavolozza RAL





Sheffield oak light F.456-3081
smoothgrain

Sheffield oak grey F.436-3086
smoothgrain

Brush schwarzbraun F.436-1023
smoothgrain

Earl platin 119500
smoothgrain

Black uli-mat P-X47097
smoothgrain

Woodtec Turner Oak Malt F.4703001
smoothgrain

Woodtec Sheffield Oak Alpine F.4703002
smoothgrain

Woodtec Sheffield Oak Concrete F.4703003
smoothgrain

Umbragrau F.436-60657
smoothgrain

Feinstgrau F.436-6066
smoothgrain

Cremerweiss F.456-6001
smoothgrain

Anthrazitgrau F.436-6003
smoothgrain

SENZA DOGHE



DOGHE ALTE



DOGHE BASSE

DOGHE V

CASSETTONI

● PRIME ▲ UniTherm ■ UniPro

Grigio scuro seta 4367003
smoothgrain

Quercia dorata 2178001-167
smoothgrain

Noce 2178007-167
smoothgrain

Antracyl Quartz Matt F.4701014
smoothgrain

Woodtec Turner Oak Toffee F.4703004
smoothgrain

Irish Oak 3211305-1148
smoothgrain

Modern White
silklime

Modern White
woodgrain

Modern Black
silklime

Modern Black
woodgrain



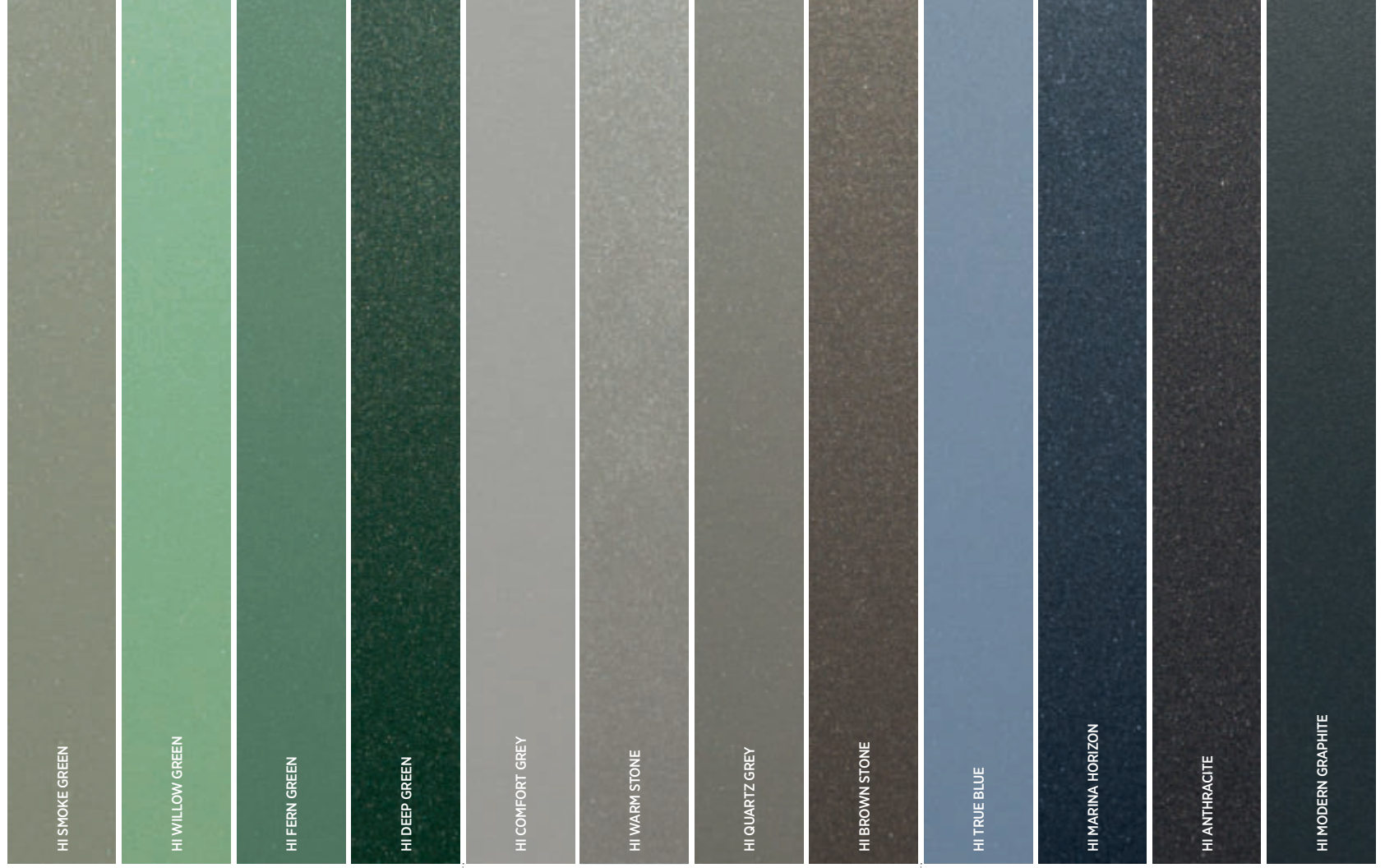

HI EARTH

HI STONE

HI STEEL

SENZA DOGHE	● ▲ ■	● ▲ ■	● ▲ ■	● ▲ ■	● ▲ ■	● ▲ ■	● ▲ ■	● ▲ ■	● ▲ ■	● ▲ ■	● ▲ ■	● ▲ ■
DOGHE ALTE	● ▲ ■	● ▲ ■	● ▲ ■	● ▲ ■	● ▲ ■	● ▲ ■	● ▲ ■	● ▲ ■	● ▲ ■	● ▲ ■	● ▲ ■	● ▲ ■
DOGHE BASSE	■	■	■	■	■	■	■	■	■	■	■	■
DOGHE V												
CASSETTONI												

● PRIME ▲ UniTherm ■ UniPro



HI MOODY CORAL

HI FLAME RED

HI MODERN MAROON

HI DEEP BROWN

HI RUBY

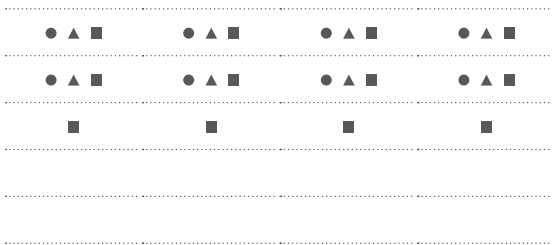

HOME INCLUSIVE^{2.0}

COLLEZIONE DEI COLORI HOME INCLUSIVE 2.0

Da' alla tua proprietà un carattere unico grazie all'effetto di profondità dei colori HI 2.0.



COLLEZIONE DELLE **MANIGLIE**



Maniglia KL-2, colore: RAL 9006



Maniglia KL-2, colore: RAL 1036



Maniglia KL-2, colore: RAL 1035



Maniglia KL-2, colore: RAL 7048



Maniglia KL-2, colore: RAL 9016



Maniglia KL-2, colore: RAL 9005



Maniglia KL-2, colore: RAL 8014

Portoni automatici da **garage**

Le porte automatiche da garage Ti garantiscono comfort e sicurezza. Progettate e configurate in modo preciso, con un affidabile sistema di azionamento, sono dispositivi completi che facilitano e migliorano la Tua vita quotidiana. Questo viene garantito dalla documentazione di conferma che il portone soddisfa i requisiti di funzionalità e sicurezza. Il più importante è il marchio CE per il portone ad azionamento, che conferma la dichiarazione di conformità ai requisiti delle norme europee.

La garanzia EXTENDED CARE offre un'assistenza professionale per il portone automatico e il suo funzionamento infallibile. Permette di prolungare la garanzia standard per il prodotto completo – il portone sezionale automatico:

- fino a 5 anni per il portone configurato in fabbrica con il motore METRO,
- fino a 3 anni per il portone configurato in fabbrica con il motore MOTO.



5 anni
**GARANZIA
EXTENDED CARE**

per i portoni da garage
motorizzati con il motore **METRO**

 **WIŚNIEWSKI**

3 anni
**GARANZIA
EXTENDED CARE**

per i portoni da garage
motorizzati con il motore **MOTO**

 **WIŚNIEWSKI**

Garanzia EXTENDED CARE

permette di prolungare la garanzia standard fino a:

- 5 anni per il prodotto completo - il portone sezionale automatico, configurato in fabbrica con il motore **METRO**,
- 3 anni per il prodotto completo - il portone sezionale automatico, configurato in fabbrica con il motore **MOTO**.

Concediti **comfort e sicurezza**



L'idea smartCONNECTED introduce i portoni sezionali automatici della WIŚNIOWSKI in una fase successiva di sviluppo dei prodotti e di un loro adattamento alle crescenti esigenze dei clienti. Da un lato, questo costituisce la possibilità di comando dei dispositivi tramite lo smartphone, dall'altro il pieno controllo e contatto con la casa da qualsiasi posto al mondo.

Tecnologia radio-comandata moderna, sicura ed affidabile io-homecontrol permette il collegamento dell'azionamento Metro SMART io al sistema smartCONNECTED marca WIŚNIOWSKI e TaHoma Switch della marca Somfy, grazie a cui l'azionamento acquisisce funzioni aggiuntive, combinando il portone da garage con gli altri dispositivi intelligenti a casa.



CONCEDITI COMFORT E SICUREZZA

- Controlla a distanza il cancello, il portone, le finestre, la porta e le tapparelle.
- Apertura del cancello e del portone senza l'uso di un telecomando.
- Gestisci la tua casa con un assistente vocale.



 **WIŚNIEWSKI** POWERED BY  **somfy.**

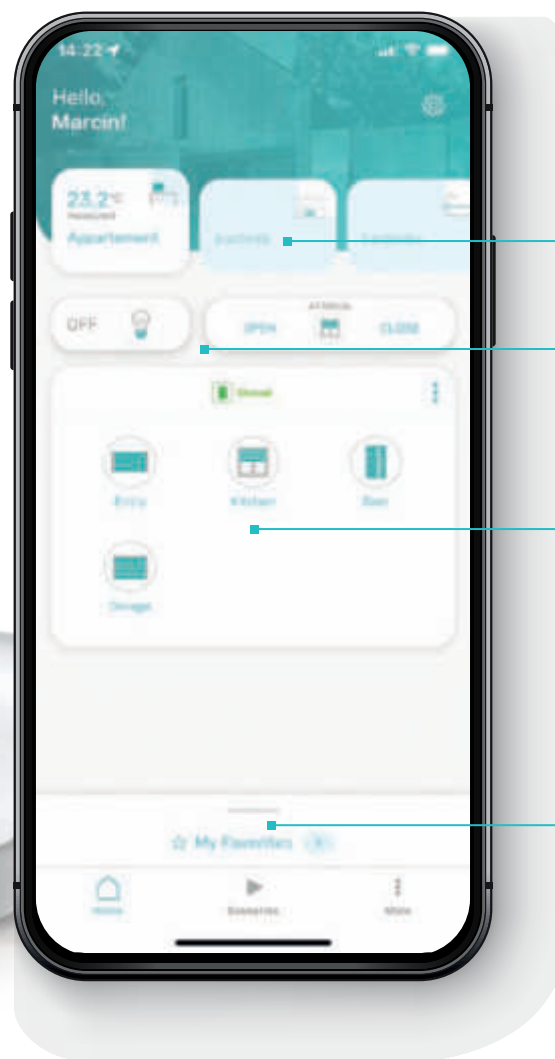

CREA UNA STANZA
nella tua casa

GESTIONE DI GRUPPO
dell'illuminazione e delle
tapparelle.

**CONTROLLA UN
SINGOLO** dispositivo.

Crea **I TUOI SCENARI**
di azione.

SmartCONNECTED introduce i portoni sezionali automatici di WIŚNIEWSKI nella prossima fase di sviluppo del prodotto e di adattamento ai clienti sempre più esigenti. Da un lato, è la possibilità di controllare questi dispositivi con uno smartphone, dall'altro, il pieno controllo e il contatto con la casa da qualsiasi posto del mondo.

io-homecontrol® consente la connessione wireless di Metro SMART io al sistema smart home controllato da smartCONNECTED Box del marchio WIŚNIEWSKI e la centrale TaHoma Switch di Somfy. Creare una casa intelligente completa significa una serie di vantaggi e funzioni aggiuntive che garantiranno la comodità ogni giorno.

Automazione **METRO**

METRO è un azionamento di nuova generazione. Combinazione armonica di potenza bellezza e affidabilità, progettate in armonia con i le tecnologie più recenti. È stata creata grazie alla collaborazione delle marche WIŚNIOWSKI e Somfy - leader mondiale nell'ambito di produzione degli automatismi e delle soluzione per il comando intelligente dei dispositivi domestici. METRO è caratterizzata da particolari parametri tecnici compresi nella struttura, progettata conformemente agli standard estetici del marchio WIŚNIOWSKI.





Trasmettitore
quadricanale **PULSAR**



DATI TECNICI



		Moto RTS	Metro SMART io
Applicazione	portoni sezionali	•	•
	portoni basculanti	•	•
Programmazione semplice		•	•
Selezione automatica dei parametri operativi		•	•
Possibilità di configurazione		•	•
Schermo		–	–
Sicurezza	Rilevazione degli ostacoli	•	•
	Fotocellule	•	•
Radio comando	RTS	•	–
	io	–	•
Alimentazione d'emergenza		•	•
Contatore di cicli		–	... ⁽²⁾
Lampeggiatore di segnalazione integrato		•	•
Sicurezza aggiuntiva	Dispositivo meccanico di blocco del carrello	•	•
	Lampada esterna aggiuntiva, indipendente	•	•
Registrazione di guasti recenti		–	... ⁽²⁾
Regolazione della testa di 90°		•	•
Guida in acciaio con catena o cinghia		•	•
Tecnologie intelligenti	Ri-Co	•	•
	smartCONNECTED Box	–	•
	TaHoma Switch	• ⁽¹⁾	•
Funzione di ventilazione del garage		–	•
Comando a distanza		 trasmettitore PULSAR a due canali	  trasmettitore PULSAR quadricanale applicazione mobile

⁽¹⁾ Controllo senza feedback.

⁽²⁾ Solo tramite il dispositivo Set&Go



io è una tecnologia radio-remota moderna, sicura ed affidabile della Somfy, che permette il comando dei dispositivi nell'ambito dell'idea della "casa intelligente". Grazie alla sua applicazione, l'azionamento non solo riceve i comandi dai trasmettitori, ma può inviare anche messaggi di ritorno. La tecnologia io-homecontrol permette la connessione dell'azionamento Metro SMART io al sistema TaHoma e smartCONNECTED Box, grazie a cui tale l'azionamento acquisisce funzioni aggiuntive, collegando il portone da garage con gli altri dispositivi intelligenti in casa.



Motore MOTO

MOTO è un motore che offre un funzionamento infallibile con funzioni tipiche per i motori economici.

Caratteristiche e funzioni principali:

- programmazione semplice, attivazione in meno di 60 secondi,
- rilevamento ostacoli amperometrico,
- via radio RTS,
- lampeggiante di segnalazione LED incorporato,
- binario a catena,
- due tipi di motori,
- possibilità di collegare il lampeggiante esterno,
- possibilità di collegare le fotocellule,
- possibilità di collegare la batteria di alimentazione d'emergenza.



Trasmettitore bicanale
PULSAR RTS

ACCESSORI PER LE AUTOMAZIONI DEI PORTONI DA GARAGE

Le possibilità aggiuntive di attrezzature dei portoni automatici costituiscono un ampliamento degli standard di sicurezza e comfort.



Tastiera a codice KEYPAD 2
È un dispositivo wireless montato in superficie e la sua installazione non richiede cablaggio. Il dispositivo è alimentato a batteria e dispone di pulsanti retroilluminati.



Il trasmettitore da parete

(disponibile nella versione RTS o io)

Il trasmettitore a 3 canali consente di controllare gli azionamenti e i ricevitori radio.

Esempio di applicazione:

- - apertura/chiusura completa del portone,
- - illuminazione LED sotto le guide e/o sotto il giunto delle guide
- - inclinazione del pannello superiore (con azionamento Metro SMART io).

La comunicazione radio consente l'installazione in qualsiasi posto e non richiede cablaggio.



Tastiera a codice KEYPAD 2

(disponibile nella versione RTS o io)

la versione RTS consente di controllare gli azionamenti tramite radio RTS, mentre la versione io - tramite radio io home control.

La tastiera a codice a 2 canali consente di controllare gli azionamenti e i ricevitori radio.



Fotocellule

proteggono contro un movimento incontrollato dell'anta del portone quando nell'apertura di passaggio si troverà un ostacolo.



Radoricevitore esterno

permette il comando dell'automazione tramite il trasmettitore Pulsar. È un dispositivo bi-canale che permette di programmare 16 trasmettitori.



Dispositivo meccanico di blocco del carrello

è una protezione aggiuntiva che, una volta montato sul carrello di scorrimento, amplia la sicurezza del portone.

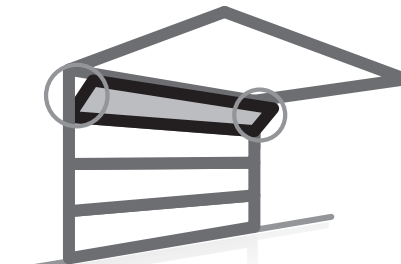

Funzione di ventilazione del garage

viene implementato inclinando il pannello superiore senza dover sollevare il portone. Il pannello inferiore aderisce al pavimento.



Lampeggiatore di segnalazione

collabora con l'automazione METRO e MOTO.



Batteria di alimentazione d'emergenza

collegata all'automazione METRO e MOTO permette l'esecuzione di alcuni cicli di apertura d'emergenza.



Serratura a combinazione esterna

è un dispositivo mono-canale che permette il comando del portone tramite un codice. È destinato per un montaggio all'esterno dell'edificio, richiede cavi.



Set & Go di Somfy

è un dispositivo che guida l'utente attraverso tutte le fasi della configurazione dell'automazione nella version io-homecontrol. Lo strumento è costituito da un'antenna e un'applicazione per computer.

ISPIRAZIONI

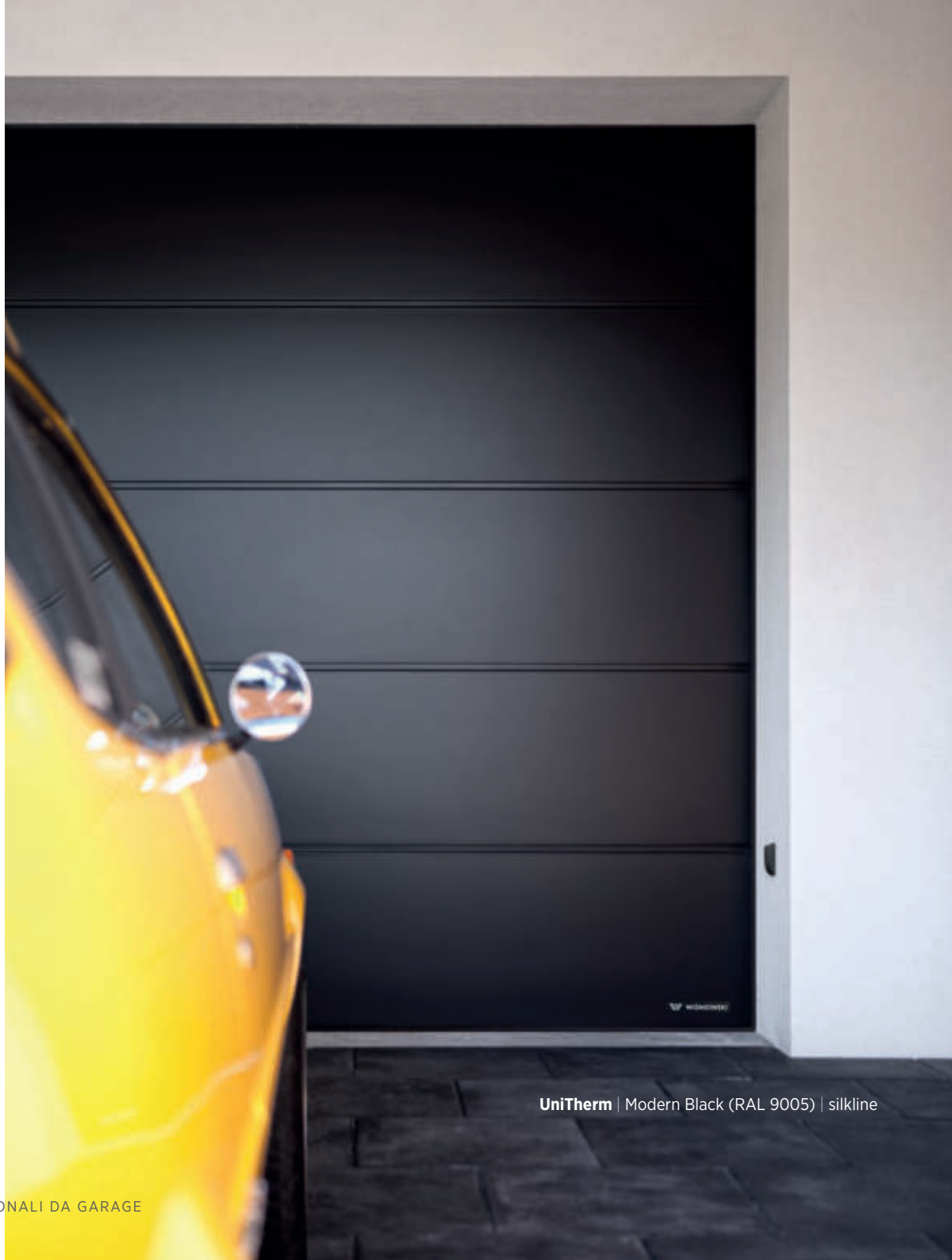

UniTherm | Modern Black (RAL 9005) | silkline





UniPro | HI MODERN GRAPHITE
LUX | AW.10.54 | HI MODERN GRAPHITE
CREO | 310 | HI MODERN GRAPHITE

ISPIRAZIONI



UniPro | RAL 7040 | woodgrain





PRIME | RAL 2011 | silkline



UniTherm | Modern Black (RAL 9005) | silkline



PRIME | RAL 9001 | silkline



UniPro | HI MODERN MAROON

ISPIRAZIONI



UniPro | RAL 7024 | silkline



ISPIRAZIONI



UniTherm | Quercia naturale | smoothgrain
CREO | 347 | Quercia naturale



UniTherm | HI FLAME RED

ISPIRAZIONI



UniPro | Antracite | sandgrain
DECO | 145 | RAL 7037 | opaco struttura





PRIME | RAL 7035 | silklina
CREO | 321 | RAL 7035 | opaco struttura

ISPIRAZIONI



UniPro RenoSystem | RAL 9004 | silkline



UniTherm | Winchester | smoothgrain

ISPIRAZIONI



PRIME | HI MODERN GRAPHITE (RAL 7016) | silkline

Informazioni **tecniche**

Coefficiente di trasmittanza termica U [W/m²K] per portoni sezionali **UniPro** (pannello da 40 [mm])

		Larghezza del portone in [m]																	
		2,250	2,375	2,400	2,500	2,600	2,750	3,000	3,250	3,500	3,750	4,000	4,250	4,500	4,750	5,000	5,250	5,500	6,000
Altezza del portone in [m]	2,000	1,3	1,3	1,3	1,3	1,3	1,3	1,3	1,3	1,3	1,3	1,3	1,3	1,3	1,3	1,2	1,2	1,2	
	2,100	1,3	1,3	1,3	1,3	1,3	1,3	1,3	1,3	1,3	1,3	1,3	1,2	1,2	1,2	1,2	1,2	1,2	1,2
	2,125	1,3	1,3	1,3	1,3	1,3	1,3	1,3	1,3	1,3	1,3	1,2	1,2	1,2	1,2	1,2	1,2	1,2	1,2
	2,200	1,3	1,3	1,3	1,3	1,3	1,3	1,3	1,2	1,2	1,2	1,2	1,2	1,2	1,2	1,2	1,2	1,2	1,2
	2,250	1,3	1,3	1,3	1,3	1,3	1,3	1,2	1,2	1,2	1,2	1,2	1,2	1,2	1,2	1,2	1,2	1,2	1,2
	2,375	1,3	1,3	1,3	1,3	1,3	1,3	1,2	1,2	1,2	1,2	1,2	1,2	1,2	1,2	1,2	1,2	1,2	1,2
	2,500	1,3	1,3	1,3	1,3	1,3	1,3	1,2	1,2	1,2	1,2	1,2	1,2	1,2	1,2	1,2			
	2,625	1,3	1,3	1,3	1,3	1,3	1,3	1,3	1,3	1,2	1,2	1,2							
	2,750	1,3	1,3	1,3	1,3	1,3	1,3	1,2	1,2	1,2	1,2	1,2							
	2,875	1,3	1,3	1,3	1,3	1,3	1,3	1,2	1,2	1,2	1,2								
3,000	1,3	1,3	1,3	1,3	1,3	1,3	1,2	1,2	1,2										

Coefficiente di trasmittanza termica U [W/m²K] per portoni sezionali **UniTherm e PRIME** (pannello INNOVO da 60 [mm])

		Larghezza del portone in [m]																
		2,250	2,375	2,400	2,500	2,600	2,750	3,000	3,250	3,500	3,750	4,000	4,250	4,500	4,750	5,000	5,500	6,000
Altezza del portone in [m]	2,000	1,1	1,1	1,1	1,1	1,1	1,1	1,1	1,1	1	1	1	1	1	1	1	1	0,99
	2,100	1,1	1,1	1,1	1,1	1,1	1,1	1	1	1	1	1	1	1	0,99	0,99	0,98	0,97
	2,125	1,1	1,1	1,1	1,1	1,1	1,1	1	1	1	1	1	1	0,99	0,99	0,98	0,97	0,97
	2,200	1,1	1,1	1,1	1,1	1	1	1	1	1	1	0,99	0,98	0,98	0,97	0,97	0,96	0,95
	2,250	1,1	1,1	1,1	1	1	1	1	1	1	0,99	0,98	0,97	0,97	0,96	0,96	0,95	0,94
	2,375	1	1	1	1	1	1	1	0,99	0,98	0,97	0,96	0,95	0,95	0,94	0,94	0,93	0,92
	2,500	1,1	1,1	1,1	1,1	1,1	1,1	1,1	1	1	1	1	1	1	1	1		
	2,625	1,1	1,1	1,1	1,1	1,1	1,0	1,0	1,0	1,0	1	1						
	2,750	1,1	1,1	1,1	1,0	1,0	1,0	1,0	1,0	1,0	0,99	0,98						
	2,875	1,0	1,0	1,0	1,0	1,0	1,0	1,0	0,99	0,98	0,97							
3,000			1,0	1,0	1,0	1,0	0,98	0,97	0,96									

Coefficienti indicati per portoni senza vetrazioni, porte pedonali, griglie di ventilazione, pannelli di alluminio e guarnizioni termiche supplementari.

Informazioni **tecniche**

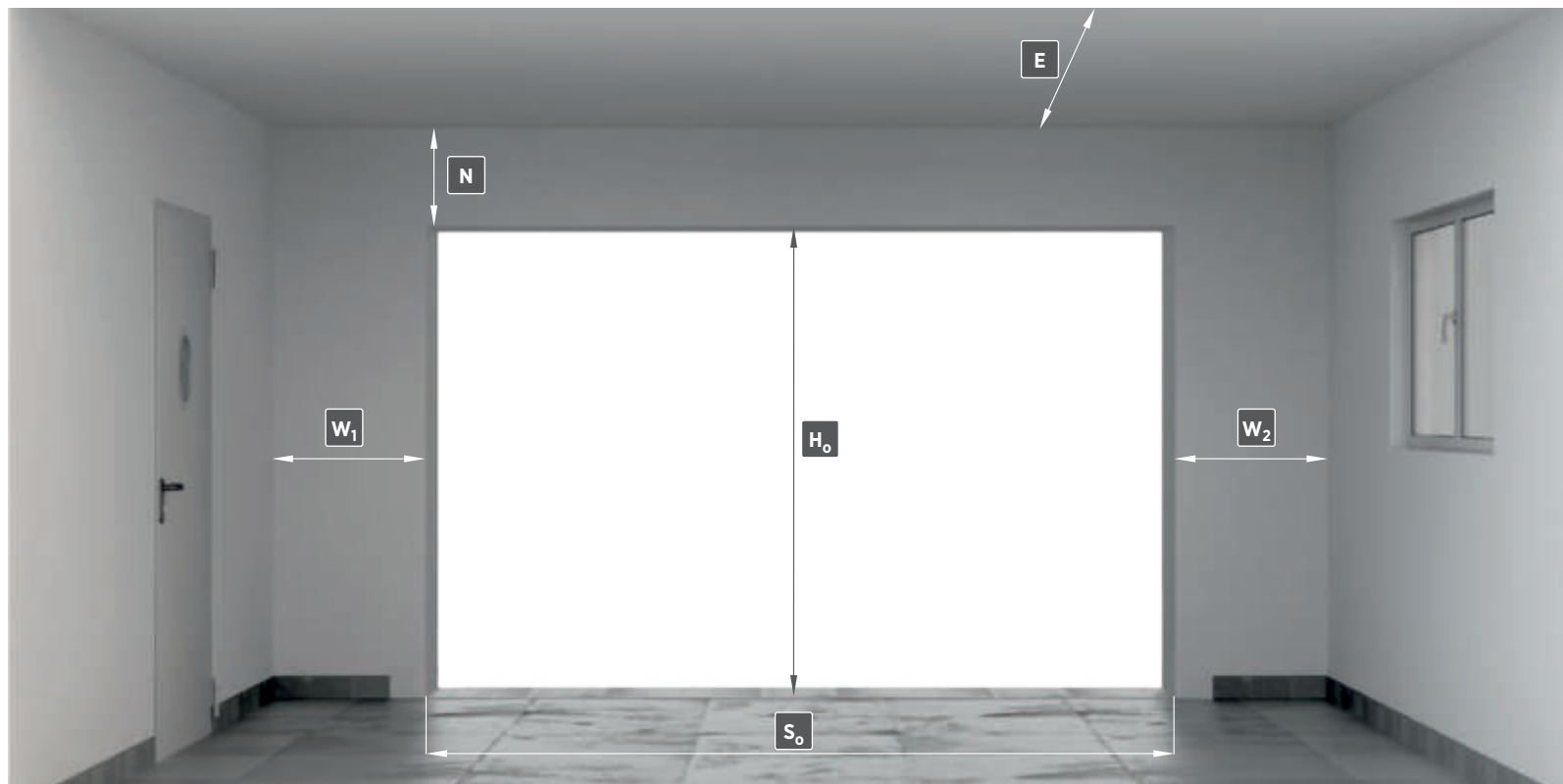

S_o - larghezza del foro, dimensione sull'ordine
H_o - altezza del foro, dimensione sull'ordine
N - architrave minimo richiesto

W₁ - spazio laterale minimo richiesto
W₂ - spazio laterale minimo richiesto
E - minima profondità del garage con spazio libero sotto il soffitto

TIP DI SCORRIMETO

- Sp** - molle a torsione fissate davanti dell'architrave, portone con doppie guide orizzontali,
- St** - molle a torsione fissate all'estremità delle guide orizzontali, portone con doppie guide orizzontali,
- Sj** - molle a torsione fissate davanti dell'architrave, portone con singole guide orizzontali, (nel portone UniTherm ci sono aggiuntive guide di rinforzamento)
- SpA** - scorrimento angolare, molle a torsione fissate davanti dell'architrave,
- StA** - scorrimento angolare, molle a torsione montate alla fine delle guide diagonali,
- HL** - scorrimento alto, molle a torsione montate sull'architrave,
- N** - molle a trazione, portone con doppie guide orizzontali,
- NP** - molle a trazione montate lungo le guide verticali.

TIP DI PANNELLI DEI PORTONI SEZIONALI

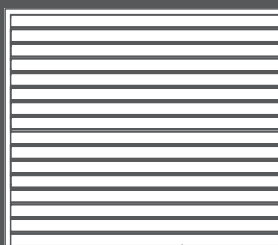

N - Doghe basse

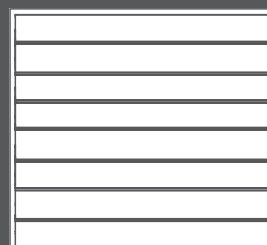

W - Doghe alte

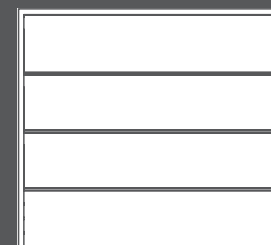

G - Senza doghe



V - Doghe V

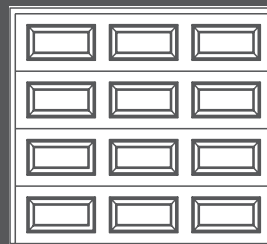

K - Cassettoni

UniPro

Scorrimento Sp



Campo di applicazione disponibile dello scorrimento

Dimensione minima dei portoni:

- $S_o = 1500$ [mm] e $H_o = 1800$ [mm] - portone **N**
- $S_o = 1500$ [mm] e $H_o = 1900$ [mm] - portone **G**, **W**, **V**
- $S_o = 2230$ [mm] e $H_o = 1990$ [mm] - portone **K**

Altezza del foro ⁽¹⁾ (H _o) in [mm] fino a	Larghezza del foro ⁽¹⁾ (S _o) in [mm] fino a																
	2250	2375	2400	2500	2600	2750	3000	3250	3500	3750	4000	4250	4500	4750	5000	5500	6000
2000																	
2100																	
2125																	
2200																	
2250																	
2375																	
2500																	
2625																	
2750																	
2875																	
3000																	

Dimensioni di montaggio

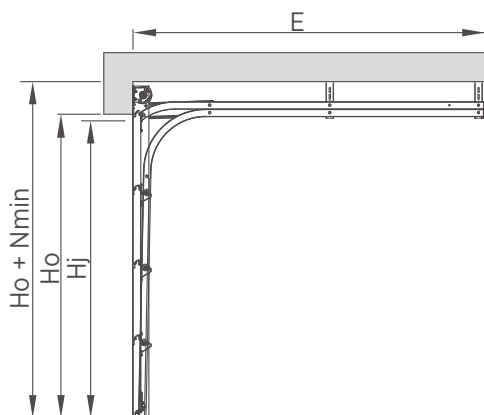

<input type="checkbox"/> Sp <input type="checkbox"/>	SSpN		SSpN, SSpG, SSpW, SSpK		SSpG, SSpW		SSpV
Colore/Struttura	RAL 8014, RAL 9006, RAL 9016, altro RAL (woodgrain)		quercia d'oro, noce, RAL 7016, RAL 8014, RAL 9016, RAL 9006 pannello <input type="checkbox"/> G , <input type="checkbox"/> W , <input type="checkbox"/> K (woodgrain) impiallacciatura (smoothgrain)		quercia d'oro, noce (smoothgrain), antracite (sandgrain) RAL 7016, RAL 9016, RAL 9005, altro RAL (silklime), Home Inclusive 2.0		RAL 9006, RAL 7016, altro RAL (silklime)
Dimensione	tipico	speciale	tipico	speciale	tipico	speciale	speciale
N _{min}	=200[mm] per H _o = 2000 [mm] H _o = 2100 [mm] H _o = 2250 [mm] H _o = 2500 [mm] =220[mm] per H _o = 2125 [mm] H _o = 2200 [mm]	=200 [mm]	=200[mm] per H _o = 2100 [mm] H _o = 2250 [mm] =220[mm] per H _o = 2125 [mm] H _o = 2200 [mm]	=200 [mm]	=200[mm] per H _o = 2000 [mm] H _o = 2100 [mm] H _o = 2125 [mm] H _o = 2250 [mm] H _o = 2375 [mm] H _o = 2500 [mm] =220[mm] per H _o = 2200 [mm]	=200 [mm]	=200 [mm]
S _j			S _o - 40 [mm]				
H _j	Manuale		H _o - 160 [mm]				
	Manuale + benna		H _o - 80 [mm]				
	Con motore		H _o - 50 [mm]				
W ₁ , W ₂			110 [mm]				
E _{min}	Manuale		H _o + 400 [mm]				
	Con motore MOTO		L _s + 300 [mm]				
	Con motore METRO		L _s + 410 [mm]				
L _s			2900 [mm] per H _o ≤ 2250; 3500 [mm] per H _o > 2250 e H _o ≤ 2850; 4500 [mm] per H _o > 2850				

So - Larghezza del foro, Dimensione sull'ordine. **Sj** - larghezza della luce di passaggio dopo il fissaggio del portone. **Ho** - Altezza del foro, dimensione sull'ordine. **Hj** - altezza della luce di passaggio dopo il fissaggio del portone. **N** - architrave minimo richiesto. **W1** - minimo spazio laterale richiesto. **W2** - minimo spazio laterale richiesto. **E** - minima profondità del garage con spazio libero sotto il soffitto. **Ls** - lunghezza del binario dell'automazione.

⁽¹⁾ - Dimensione sull'ordine.

UniPro

Scorrimento St



Campo di applicazione disponibile dello scorrimento

Dimensione minima dei portoni:

- $S_o = 1500$ [mm] e $H_o = 1800$ [mm] - portone **N**
- $S_o = 1500$ [mm] e $H_o = 1900$ [mm] - portone **G**, **W**, **V**
- $S_o = 2230$ [mm] e $H_o = 1990$ [mm] - portone **K**

Altezza del foro ⁽¹⁾ (Ho) in [mm] fino a	Larghezza del foro ⁽¹⁾ (So) in [mm] fino a															
	2250	2375	2400	2500	2600	2750	3000	3250	3500	3750	4000	4250	4500	4750	5000	5500
2000																
2100																
2125																
2200																
2250																
2375																
2500																
2625																
2750																
2875																
3000																

Dimensioni di montaggio

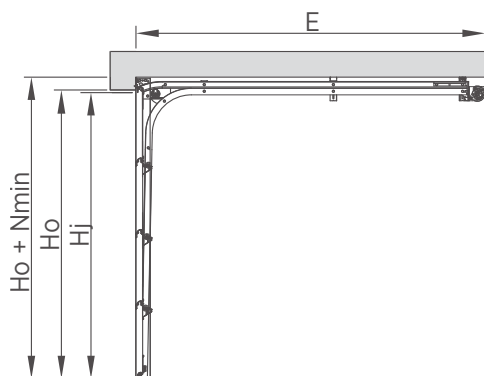

<input type="checkbox"/> <input checked="" type="checkbox"/> St <input type="checkbox"/>		SStN, SStG, SStW, SStK		SStV
Colore/Struttura		tutte le combinazioni di colori disponibili		RAL 9006, RAL 7016, altro RAL (silklime)
Dimensione		tipico	speciale	speciale
Nmin	Manuale	100 [mm]		
	Con motore	140 [mm]		
Sj		$S_o - 40$ [mm]		
Hj	Manuale	$H_o - 160$ [mm]		
	Manuale + benna	$H_o - 90$ [mm]		
	Con motore	$H_o - 90$ [mm]		
W1, W2		110 [mm]		
Emin	Manuale	$H_o + 750$ [mm]		
	Con motore MOTO	$L_s + 300$ [mm]		
	Con motore METRO	$L_s + 410$ [mm]		
Ls		2900 [mm] per $H_o \leq 2250$; 3500 [mm] per $H_o > 2250$ e $H_o \leq 2850$; 4500 [mm] per $H_o > 2850$		

So - Larghezza del foro, Dimensione sull'ordine. Sj - larghezza della luce di passaggio dopo il fissaggio del portone. **Ho - Altezza del foro, dimensione sull'ordine.** Hj - altezza della luce di passaggio dopo il fissaggio del portone. N - architrave minimo richiesto. W1 - minimo spazio laterale richiesto. W2 - minimo spazio laterale richiesto. E - minima profondità del garage con spazio libero sotto il soffitto. Ls - lunghezza del binario dell'automazione.

⁽¹⁾ - Dimensione sull'ordine.



Campo di applicazione disponibile dello scorrimento

Dimensione minima dei portoni:

- $S_o = 1500$ [mm] e $H_o = 1800$ [mm] - portone **N**
- $S_o = 1500$ [mm] e $H_o = 1900$ [mm] - portone **G**, **W**, **V**
- $S_o = 2230$ [mm] e $H_o = 1990$ [mm] - portone **K**

Altezza del foro ⁽¹⁾ (Ho) in [mm] fino a	Larghezza del foro ⁽¹⁾ (So) in [mm] fino a															
	2250	2375	2400	2500	2600	2750	3000	3250	3500	3750	4000	4250	4500	4750	5000	5500
2000																
2100																
2125																
2200																
2250																
2375																
2500																
2625																
2750																
2875																
3000																

Dimensioni di montaggio

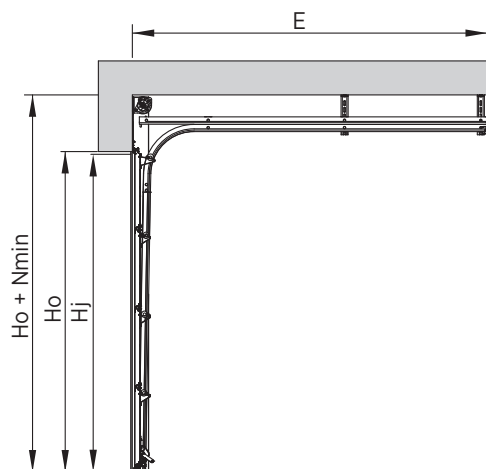

<input type="checkbox"/> <input type="checkbox"/> Sj <input type="checkbox"/> <input type="checkbox"/>	SSjN		SSjN, SSjG, SSjW, SSjK		SSjG, SSjW	
Colore/Struttura	RAL 8014, RAL 9006, RAL 9016, altro RAL (woodgrain)		quercia d'oro, noce, RAL 7016, RAL 8014, RAL 9016, RAL 9006 pannello <input type="checkbox"/> <input type="checkbox"/> G , <input type="checkbox"/> <input type="checkbox"/> W , <input type="checkbox"/> <input type="checkbox"/> K (woodgrain) impiallacciatura (smoothgrain)		quercia d'oro, noce (smoothgrain), antracite (sandgrain) RAL 7016, RAL 9016, RAL 9005, altro RAL (silklime), Home Inclusive 2.0	
Dimensione	tipico	speciale	tipico	speciale	tipico	speciale
Nmin	=400[mm] per Ho = 2000 [mm] Ho = 2100 [mm] Ho = 2250 [mm] Ho = 2500 [mm] =420[mm] per Ho = 2125 [mm] Ho = 2200 [mm]	=400 [mm]	=400[mm] per Ho = 2100 [mm] Ho = 2250 [mm] =420[mm] per Ho = 2125 [mm] Ho = 2200 [mm]	=400 [mm]	=400[mm] per Ho = 2000 [mm] Ho = 2100 [mm] Ho = 2125 [mm] Ho = 2250 [mm] Ho = 2375 [mm] Ho = 2500 [mm] =420[mm] per Ho = 2200 [mm]	=400 [mm]
Sj	So - 40 [mm]					
Hj	Manuale	Hj = Ho - 20 [mm]				
	Manuale + benna					
	Con motore					
W1, W2	110 [mm]					
Emin	Manuale	Ho + 400 [mm]				
	Con motore MOTO	Ls + 300 [mm]				
	Con motore METRO	Ls + 410 [mm]				
Ls	2900 [mm] per Ho ≤ 2250; 3500 [mm] per Ho > 2250 e Ho ≤ 2850; 4500 [mm] per Ho > 2850					

So - Larghezza del foro, Dimensione sull'ordine. **Sj** - larghezza della luce di passaggio dopo il fissaggio del portone. **Ho** - Altezza del foro, dimensione sull'ordine. **Hj** - altezza della luce di passaggio dopo il fissaggio del portone. **N** - architrave minimo richiesto. **W1** - minimo spazio laterale richiesto. **W2** - minimo spazio laterale richiesto. **E** - minima profondità del garage con spazio libero sotto il soffitto. **Ls** - lunghezza del binario dell'automazione.

⁽¹⁾ - Dimensione sull'ordine.



Campo di applicazione disponibile dello scorrimento

Dimensione minima dei portoni:

- $S_o = 1500$ [mm] e $H_o = 1800$ [mm] - portone **N**
- $S_o = 1500$ [mm] e $H_o = 1900$ [mm] - portone **G**, **W**, **V**
- $S_o = 2230$ [mm] e $H_o = 1990$ [mm] - portone **K**

Altezza del foro ⁽¹⁾ (Ho) in [mm] fino a	Larghezza del foro ⁽¹⁾ (So) in [mm] fino a															
	2250	2375	2400	2500	2600	2750	3000	3250	3500	3750	4000	4250	4500	4750	5000	
2000																
2100																
2125																
2200																
2250																
2375																
2500																
2625																
2750																
2875																
3000																

Dimensioni di montaggio

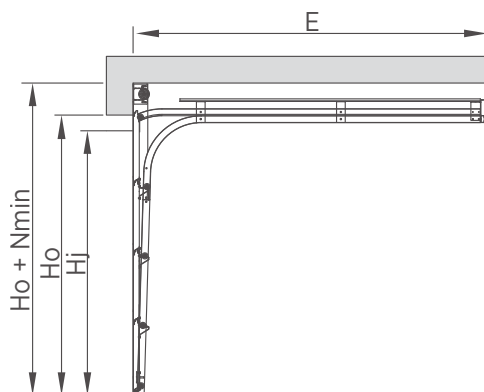

<input type="checkbox"/> <input checked="" type="checkbox"/> <input type="checkbox"/>	SNN		SNN, SNG, SNW, SNK		SNG, SNW	
Colore/Struttura	RAL 8014, RAL 9006, RAL 9016, altro RAL (woodgrain)		quercia d'oro, noce, RAL 7016, RAL 8014, RAL 9016 pannello <input type="checkbox"/> <input type="checkbox"/> G , <input type="checkbox"/> <input type="checkbox"/> W , <input type="checkbox"/> <input type="checkbox"/> K (woodgrain)		quercia d'oro, noce (smoothgrain), antracite (sandgrain) RAL 7016, RAL 9016, altro RAL (silklime), Home Inclusive 2.0, impiallacciatura (smoothgrain)	
Dimensione	tipico	speciale	tipico	speciale	tipico	speciale
Nmin	=220[mm] per Ho = 2000 [mm] Ho = 2100 [mm] Ho = 2250 [mm] Ho = 2500 [mm] =240[mm] per Ho = 2125 [mm] Ho = 2200 [mm]	=220 [mm]	=200[mm] per Ho = 2100 [mm] Ho = 2250 [mm] =240[mm] per Ho = 2125 [mm] Ho = 2200 [mm]	=220 [mm]	=220[mm] per Ho = 2000 [mm] Ho = 2100 [mm] Ho = 2125 [mm] Ho = 2250 [mm] Ho = 2375 [mm] Ho = 2500 [mm] =240[mm] per Ho = 2200 [mm]	=220 [mm]
Sj			So - 40 [mm]			
Hj	Manuale		Ho - 130 [mm]			
	Manuale + benna		Ho - 80 [mm]			
	Con motore					
W1, W2			110 [mm]			
Emin	Manuale		Ho + 800 [mm]			
	Con motore MOTO		Ls + 300 [mm]			
	Con motore METRO		Ls + 410 [mm]			
Ls	2900 [mm] per Ho ≤ 2250; 3500 [mm] per Ho > 2250 e Ho ≤ 2850; 4500 [mm] per Ho > 2850					

So - Larghezza del foro, Dimensione sull'ordine. Sj - larghezza della luce di passaggio dopo il fissaggio del portone. **Ho - Altezza del foro, dimensione sull'ordine.** Hj - altezza della luce di passaggio dopo il fissaggio del portone. N - architrave minimo richiesto. W1 - minimo spazio laterale richiesto. W2 - minimo spazio laterale richiesto. E - minima profondità del garage con spazio libero sotto il soffitto. Ls - lunghezza del binario dell'automazione.

⁽¹⁾ - Dimensione sull'ordine.

UniPro

Scorrimento StA



Campo di applicazione disponibile dello scorrimento

Dimensione minima dei portoni:

- $S_o = 1500$ [mm] e $H_o = 1800$ [mm] - portone **N**
- $S_o = 1500$ [mm] e $H_o = 1900$ [mm] - portone **G**, **W**, **V**
- $S_o = 2230$ [mm] e $H_o = 1990$ [mm] - portone **K**

Altezza del foro ⁽¹⁾ (Ho) in [mm] fino a	Larghezza del foro ⁽¹⁾ (So) in [mm] fino a															
	2250	2375	2400	2500	2600	2750	3000	3250	3500	3750	4000	4250	4500	4750	5000	5500
2000																
2100																
2125																
2200																
2250																
2375																
2500																
2625																

Dimensioni di montaggio

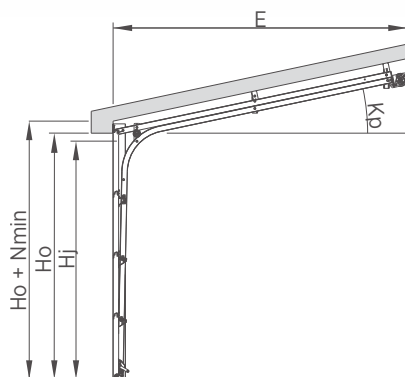

<input type="checkbox"/> StA <input type="checkbox"/>	N _{min}		H _j			S _j	W ₁ , W ₂
	Manuale	Automatica	Manuale	Manuale + benna	Automatica		
Kp	[mm]	[mm]	[mm]	[mm]	[mm]	[mm]	[mm]
gradi [°]	[mm]	[mm]	[mm]	[mm]	[mm]	[mm]	[mm]
2	140	170	H _o - 100	H _o - 80	H _o - 70	S _o - 40	110
3	135	165	H _o - 110	H _o - 90	H _o - 70		
4	130	160	H _o - 120	H _o - 90	H _o - 70		
5	120	150	H _o - 130	H _o - 90	H _o - 70		
6	110	140	H _o - 140	H _o - 90	H _o - 70		
7	110	140	H _o - 140	H _o - 90	H _o - 70		
8	100	130	H _o - 140	-	H _o - 70		
9	100	120	H _o - 140	-	H _o - 70		
10	100	110	H _o - 140	-	H _o - 70		
11 a 20	100	100	H _o - 140	-	H _o - 60		

Profondità minima del garage

E _{min}
Automatico: $E_{min} = \cos(K_p) \times E_{min}'$
Manuale: $E_{min} = \cos(K_p) \times (H_o + 30 + 450)$
H _o - Altezza del foro
E _{min'} - valore selezionato dalla tabella a seconda dell'automatismo e H _o
K _p - angolo di inclinazione del pavimento verso il pavimento

Automazione	E _{min'}	Altezza H _o
MOTO	3200	0 - 2250
	3800	2251 - 3000
	4800	2851 - 3150
METRO	3310	0 - 2250
	3910	2251 - 2850
	4910	2851 - 3150

So - Larghezza del foro, Dimensione sull'ordine. **S_j** - larghezza della luce di passaggio dopo il fissaggio del portone. **Ho** - Altezza del foro, dimensione sull'ordine. **H_j** - altezza della luce di passaggio dopo il fissaggio del portone.

N - architrave minimo richiesto. W₁ - minimo spazio laterale richiesto. W₂ - minimo spazio laterale richiesto. E - minima profondità del garage con spazio libero sotto il soffitto. L_s - lunghezza del binario dell'automazione.

⁽¹⁾ - Dimensione sull'ordine.

UniPro

Scorrimento SpA



Dimensioni di montaggio

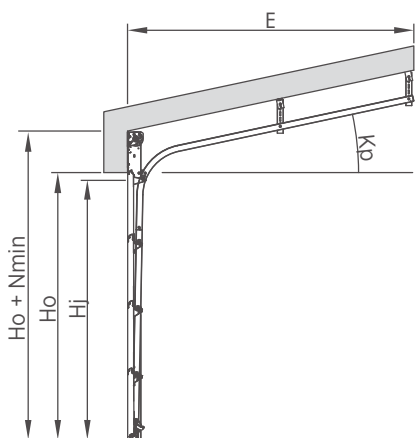

Campo di applicazione disponibile dello scorrimento

Dimensione minima dei portoni:

- $S_o = 1500$ [mm] e $H_o = 1800$ [mm] - portone **N**
- $S_o = 1500$ [mm] e $H_o = 1900$ [mm] - portone **G**, **W**, **V**
- $S_o = 2230$ [mm] e $H_o = 1990$ [mm] - portone **K**

Altezza del foro ⁽¹⁾ (Ho) in [mm] fino a	Larghezza del foro ⁽¹⁾ (So) in [mm] fino a														
	2250	2375	2400	2500	2600	2750	3000	3250	3500	3750	4000	4250	4500	4750	5000
2000															
2100															
2125															
2200															
2250															
2375															
2500															
2625															

<input type="checkbox"/> <input type="checkbox"/> SpA <input type="checkbox"/> <input type="checkbox"/>	N_{min}		H_j		S_j	W_1, W_2
	Manuale	Automatica	Manuale	Automatica		
Kp	[mm]	[mm]	[mm]	[mm]	[mm]	[mm]
gradi [°]	[mm]	[mm]	[mm]	[mm]	[mm]	[mm]
2 a 3	360	390	$H_o - 50$	$H_o - 20$	$S_o - 40$	110
4	350	380	$H_o - 50$	$H_o - 20$		
5 a 6	350	370	$H_o - 50$	$H_o - 20$		
7	350	360	$H_o - 50$	$H_o - 20$		
8 a 20	350	350	$H_o - 50$	$H_o - 20$		

Profondità minima del garage

E_{min}
Automatico: $E_{min} = \cos(Kp) \times E_{min}'$
Manuale: $E_{min} = \cos(Kp) \times (H_o + 30 + 450)$
H_o - Altezza del foro
E_{min}' - valore selezionato dalla tabella a seconda dell'automatismo e H_o
Kp - angolo di inclinazione del pavimento verso il pavimento

Automazione	E_{min}'	Altezza H_o
MOTO	3200	0 - 2250
	3800	2251 - 3000
	4800	2851 - 3150
METRO	3310	0 - 2250
	3910	2251 - 2850
	4910	2851 - 3150

So - Larghezza del foro, Dimensione sull'ordine. **Sj** - larghezza della luce di passaggio dopo il fissaggio del portone. **Ho** - Altezza del foro, dimensione sull'ordine. **Hj** - altezza della luce di passaggio dopo il fissaggio del portone. **N** - architrave minimo richiesto. **W1** - minimo spazio laterale richiesto. **W2** - minimo spazio laterale richiesto. **E** - minima profondità del garage con spazio libero sotto il soffitto. **Ls** - lunghezza del binario dell'automazione.

⁽¹⁾ - Dimensione sull'ordine.

UniPro

Scorrimento HL



Dimensioni di montaggio

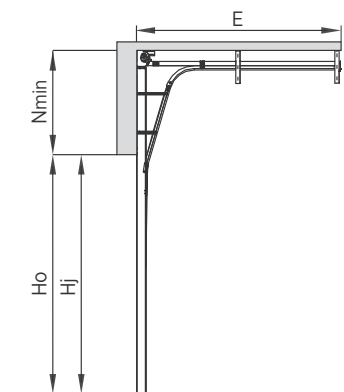

Campo di applicazione disponibile dello scorrimento

Dimensione minima dei portoni:

- $S_o = 1500$ [mm] e $H_o = 1955$ [mm] - portone **G**, **W**, **V**, **N**
- $S_o = 2230$ [mm] e $H_o = 2040$ [mm] - portone **K**

Altezza del foro ⁽¹⁾ (Ho) in [mm] fino a	Larghezza del foro ⁽¹⁾ (So) in [mm] fino a															
	2250	2375	2400	2500	2600	2750	3000	3250	3500	3750	4000	4250	4500	4750	5000	5500
2000																
2100																
2125																
2200																
2250																
2375																
2500																
2625																
2750																
2875																
3000																

HL		SHLN, SHLG, SHLW, SHLK	
Colore/Struttura		tutte le combinazioni di colori disponibili	
Dimensione		tipico	speciale
Nmin	Manuale	400 < N ≤ 1300	
	Con motore		
Sj		S _o - 40 [mm]	
Hj	Manuale	H _o - 20 [mm]	
	Con motore		
W1, W2		110 [mm]	
Emin	Manuale	H _o - 0,8 x N + 645 [mm]	
	Con motore MOTO	3200 [mm] per H _o ≤ 2080; 3800 [mm] per 2080 < H _o ≤ 2680; 4800 [mm] per H _o > 2680	
	Con motore METRO	3310 [mm] per H _o ≤ 2080; 3910 [mm] per 2080 < H _o ≤ 2680; 4910 [mm] per H _o > 2680	

So - Larghezza del foro, Dimensione sull'ordine. Sj - larghezza della luce di passaggio dopo il fissaggio del portone. **Ho - Altezza del foro, dimensione sull'ordine.** Hj - altezza della luce di passaggio dopo il fissaggio del portone. N - architrave minimo richiesto. W1 - minimo spazio laterale richiesto. W2 - minimo spazio laterale richiesto. E - minima profondità della garage con spazio libero sotto il soffitto. Ls - lunghezza del binario dell'automazione.

⁽¹⁾ - Dimensione sull'ordine.



Campo di applicazione disponibile dello scorrimento

Dimensione minima dei portoni:

- $S_o = 1500$ [mm] e $H_o = 1800$ [mm] - portone **N**
- $S_o = 1500$ [mm] e $H_o = 1900$ [mm] - portone **G**, **W**, **V**
- $S_o = 2230$ [mm] e $H_o = 1990$ [mm] - portone **K**
- $S_o \leq 1750$ [mm] e $H_{o \max} = 2500$ [mm], 1750 [mm] < S_o < 2000 [mm] $H_{o \max} = 2750$ [mm]

Altezza del foro ⁽¹⁾ (Ho) in [mm] fino a	Larghezza del foro ⁽¹⁾ (So) in [mm] fino a															
	2250	2375	2400	2500	2600	2750	3000	3250	3500	3750	4000	4250	4500	4750	5000	
2000																
2100																
2125																
2200																
2250																
2375																
2500																
2625																
2750																
2875																
3000																

 - non riguarda i portoni con superficie Sandgrain e RAL 9005 Silklime.

Dimensioni di montaggio

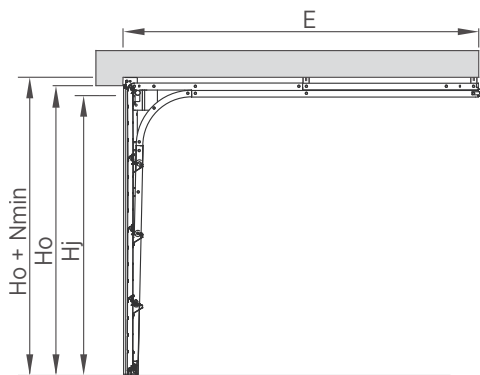

<input type="checkbox"/> <input type="checkbox"/> SN <input type="checkbox"/> <input type="checkbox"/>		SNPN, SNPG, SNPW, SNPK		SNPV
Colore/Struttura		tutte le combinazioni di colori disponibili		RAL 9006, RAL 7016, altro RAL (silklime)
Dimensione		tipico	speciale	speciale
Nmin	Manuale	90 [mm]		
	Con motore MOTO	100 [mm]		
	Con motore METRO	100 [mm]		
Sj		So - 40 [mm]		
Hj	Manuale + benna (standard)	Ho - 60 [mm]		
	Con motore	Ho - 60 [mm]		
W1, W2		100 [mm]		
Emin	Manuale	Ho + 600 [mm]		
	Con motore MOTO	Ls + 300 [mm]		
	Con motore METRO	Ls + 410 [mm]		
Ls		2900 [mm] per Ho ≤ 2250; 3500 [mm] per Ho > 2250 e Ho ≤ 2850; 4500 [mm] per Ho > 2850		

So - Larghezza del foro, Dimensione sull'ordine. Sj - larghezza della luce di passaggio dopo il fissaggio del portone. **Ho - Altezza del foro, dimensione sull'ordine.** Hj - altezza della luce di passaggio dopo il fissaggio del portone. N - architrave minimo richiesto. W1 - minimo spazio laterale richiesto. W2 - minimo spazio laterale richiesto. E - minima profondità del garage con spazio libero sotto il soffitto. Ls - lunghezza del binario dell'automazione.

⁽¹⁾ - Dimensione sull'ordine.

UniPro RenoSystem

Scorrimento St



Campo di applicazione disponibile dello scorrimento

Dimensione minima dei portoni:

- $S_o = 1500$ [mm] e $H_o = 1900$ [mm].

Altezza del foro (H_o) in [mm] fino a	Larghezza del foro (S_o) in [mm] fino a															
	2250	2375	2400	2500	2600	2750	3000	3250	3500	3750	4000	4250	4500	4750	5000	
2000																
2100																
2125																
2200																
2250																
2375																
2500																
2625																
2750																
2875																

Montaggio profondo all'interno dell'apertura - mascheratura profonda all'interno dell'apertura

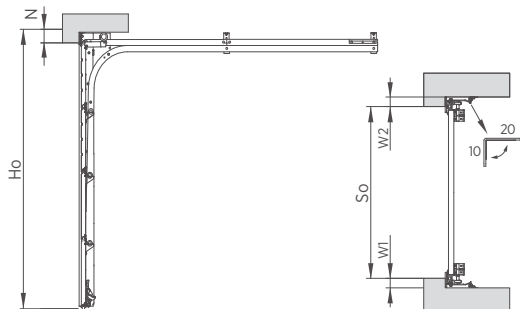

Montaggio nell'apertura - mascheratura nell'apertura

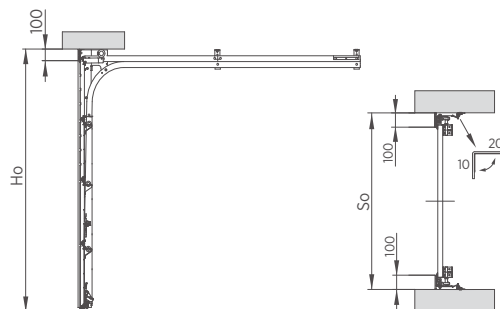

Montaggio sull'apertura - mascheratura prima dell'apertura

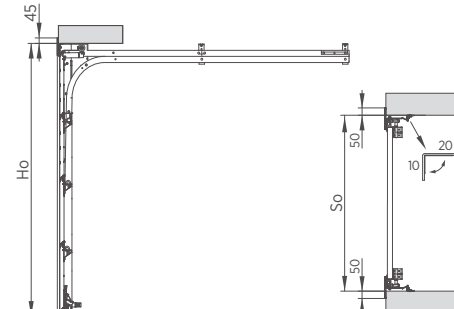

Dimensioni di montaggio

So - Larghezza del foro, Dimensione sull'ordine.

Sj - larghezza della luce di passaggio dopo il fissaggio del portone.

Ho - Altezza del foro, dimensione sull'ordine.

Hj - altezza della luce di passaggio dopo il fissaggio del portone.

N - architrave minimo richiesto.

W1 - minimo spazio laterale richiesto.

W2 - minimo spazio laterale richiesto.

E - minima profondità del garage con spazio libero sotto il soffitto.

⁽¹⁾ - In caso di applicazione della serratura in un portone dotato di

freno di sicurezza $H_j = H_o - 190$ [mm] + N

		Montaggio profondo all'interno del foro	Montaggio nella luce del foro
St			
Sj		$S_o - 240$ [mm] + $W_1 + W_2$	$S_o - 240$ [mm]
Hj	Manuale	$H_o - 210$ [mm] + N	$H_o - 210$ [mm]
	Manuale + benna	$H_o - 160$ [mm] + N ⁽¹⁾	$H_o - 160$ [mm] ⁽¹⁾
	Con motore	$H_o - 160$ [mm] + N ⁽¹⁾	$H_o - 160$ [mm] ⁽¹⁾
Nmin		0 [mm]	0 [mm]
W1min, W2min		0 [mm]	0 [mm]
S		$S_o - 200$ [mm] + $W_1 + W_2$	
H		$H_o - 100$ [mm] + N	
Se: N > 100 [mm] inserisci 100 [mm]; W1 > 100 [mm] inserisci W1 = 100 [mm]; W2 > 100 [mm] inserisci W2 = 100 [mm]			

UniPro RenoSystem

Scorrimento SNP



Campo di applicazione disponibile dello scorrimento

Dimensione minima dei portoni:

- $S_o = 1500$ [mm] e $H_o = 1900$ [mm].

Altezza del foro ⁽¹⁾ (H_o) in [mm] fino a	Larghezza del foro ⁽¹⁾ (S_o) in [mm] fino a															
	2250	2375	2400	2500	2600	2750	3000	3250	3500	3750	4000	4250	4500	4750	5000	
2000																
2100																
2125																
2200																
2250																
2375																
2500																
2625																
2750																
2875																

 - non riguarda i portoni con superficie Sandgrain e RAL 9005 Silklime.

Montaggio profondo all'interno dell'apertura - mascheratura profonda all'interno dell'apertura

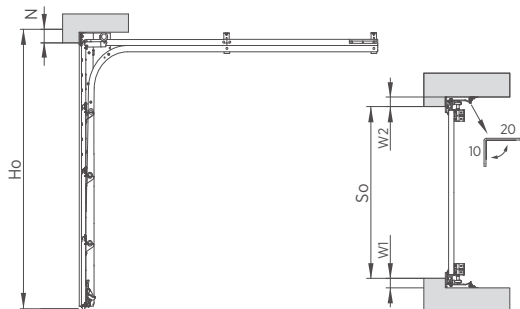

Montaggio nell'apertura - mascheratura nell'apertura

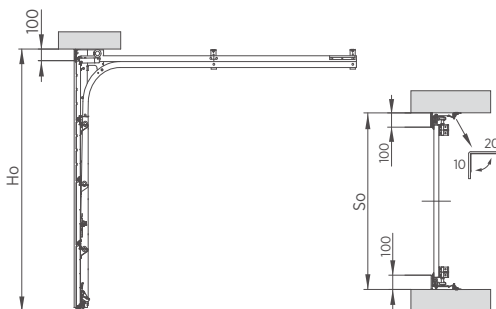

Montaggio sull'apertura - mascheratura prima dell'apertura

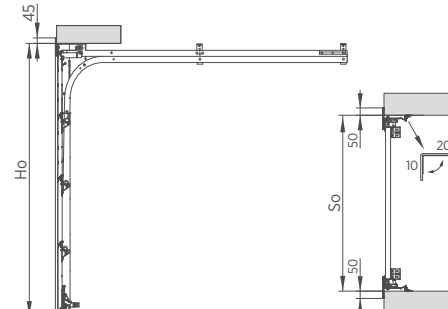

Dimensioni di montaggio

So - Larghezza del foro, Dimensione sull'ordine.

Sj - larghezza della luce di passaggio dopo il fissaggio del portone.

Ho - Altezza del foro, dimensione sull'ordine.

Hj - altezza della luce di passaggio dopo il fissaggio del portone.

N - architrave minimo richiesto.

W1 - minimo spazio laterale richiesto.

W2 - minimo spazio laterale richiesto.

E - minima profondità del garage con spazio libero sotto il soffitto.

		Montaggio profondo all'interno del foro	Montaggio nella luce del foro
Sj		$S_o - 240$ [mm] + $W_1 + W_2$	$S_o - 240$ [mm]
Hj	Manuale	$H_o - 320$ [mm] + N	$H_o - 320$ [mm]
	Manuale + benna	$H_o - 240$ [mm] + N	$H_o - 240$ [mm]
	Con motore	$H_o - 220$ [mm] + N	$H_o - 220$ [mm]
Nmin		0 [mm]	0 [mm]
W1min, W2min		0 [mm]	0 [mm]
S		$S_o - 200$ [mm] + $W_1 + W_2$	
H		$H_o - 100$ [mm] + N	
Se: $N > 100$ [mm] inserisci 100 [mm]; $W_1 > 100$ [mm] inserisci $W_1 = 100$ [mm]; $W_2 > 100$ [mm] inserisci $W_2 = 100$ [mm]			

UniPro Nano80

Scorrimento Nano80



Campo di applicazione disponibile dello scorrimento

Dimensione minima dei portoni:

- $S_o = 1500$ [mm] e $H_o = 1955$ [mm] - portone **G**, **W**, **V**, **N**
- $S_o = 2230$ [mm] e $H_o = 2040$ [mm] - portone **K**

Altezza del foro ⁽¹⁾ (Ho) in [mm] fino a	Larghezza del foro ⁽¹⁾ (So) in [mm] fino a															
	2250	2375	2400	2500	2600	2750	3000	3250	3500	3750	4000	4250	4500	4750	5000	5500
2000																
2100																
2125																
2200																
2250																
2375																
2500																
2625																
2750																
2875																
3000																

Dimensioni di montaggio

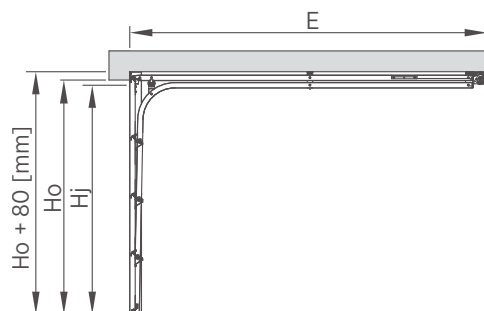

Nano80		SStN, SStG, SStW, SStK	
Colore/Struttura		tutte le combinazioni di colori disponibili	
Dimensione		tipico	speciale
Nmin	Con motore	80 [mm]	
Sj		$S_o - 40$ [mm]	
Hj	Con motore MOTO	$H_o - 80$ [mm]	
	Con motore METRO	$H_o - 80$ [mm]	
W1, W2		110 [mm]	
Emin	Con motore MOTO	$L_s + 600$ [mm]	
	Con motore METRO	$L_s + 600$ [mm]	
Ls		2900 [mm] per $H_o \leq 2250$; 3500 [mm] per $H_o > 2250$ e $H_o \leq 2850$; 4500 [mm] per $H_o > 2850$	

So - Larghezza del foro, Dimensione sull'ordine. Sj - larghezza della luce di passaggio dopo il fissaggio del portone. **Ho - Altezza del foro, dimensione sull'ordine.** Hj - altezza della luce di passaggio dopo il fissaggio del portone. N - architrave minimo richiesto. W1 - minimo spazio laterale richiesto. W2 - minimo spazio laterale richiesto. E - minima profondità del garage con spazio libero sotto il soffitto. Ls - lunghezza del binario dell'automazione.

⁽¹⁾ - Dimensione sull'ordine.

Campo di applicazione disponibile dello scorrimento

Dimensioni minime del portone: $S_o = 2000$ [mm] e $H_o = 1800$ [mm]



Altezza del foro ⁽¹⁾ (H_o) in [mm] fino a	Larghezza del foro ⁽¹⁾ (S_o) in [mm] fino a																
	2250	2375	2400	2500	2600	2750	3000	3250	3500	3750	4000	4250	4500	4750	5000	5500	6000
2000																	
2100																	
2125																	
2200																	
2250																	
2375																	
2500																	
2625																	
2750																	
2875																	
3000																	

Dimensioni di montaggio

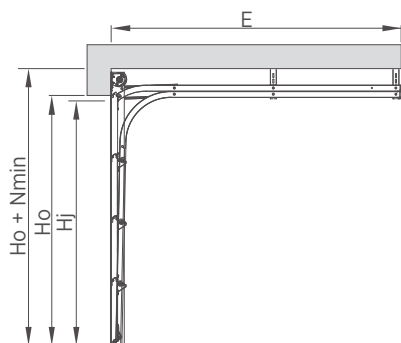

UniTherm		SSp
Sj		$S_o - 40$ [mm]
Hj	Manuale	$H_o - 280$ [mm]
	Manuale + benna	$H_o - 140$ [mm]
	Con motore MOTO	$H_o - 100$ [mm]
	Con motore METRO	$H_o - 100$ [mm]
W1min, W2min		110 [mm]
E_min	Manuale	$H_o + 400$ [mm]
	Con motore MOTO	$L_s + 300$
	Con motore METRO	$L_s + 410$
L_s	2900 [mm] per $H_o \leq 2250$; 3500 [mm] per $H_o > 2250$ e $H_o \leq 2850$; 4500 [mm] per $H_o > 2850$	

Altezza minima dell'architrave

Altezza tipica del portone [mm]	N_min [mm]	
	Manuale	Automatica
2000	200	200
2100	200	200
2125	200	200
2200	220	220
2250	200	200
2375	200	200
2500	200	200
Dimensioni fuori standard	200	200

So - Larghezza del foro, Dimensione sull'ordine. **Sj** - larghezza della luce di passaggio dopo il fissaggio del portone. **Ho** - Altezza del foro, dimensione sull'ordine. **Hj** - altezza della luce di passaggio dopo il fissaggio del portone. **N** - architrave minimo richiesto. **W1** - minimo spazio laterale richiesto. **W2** - minimo spazio laterale richiesto. **E** - minima profondità del garage con spazio libero sotto il soffitto. **Ls** - lunghezza del binario dell'automazione.

⁽¹⁾ - Dimensione sull'ordine.



Campo di applicazione disponibile dello scorrimento

Dimensioni minime del portone: $S_o = 2000$ [mm] e $H_o = 1800$ [mm]

Altezza del foro ⁽¹⁾ (H_o) in [mm] fino a	Larghezza del foro ⁽¹⁾ (S_o) in [mm] fino a															
	2250	2375	2400	2500	2600	2750	3000	3250	3500	3750	4000	4250	4500	4750	5000	5500
2000																
2100																
2125																
2200																
2250																
2375																
2500																
2625																
2750																
2875																
3000																

Dimensioni di montaggio

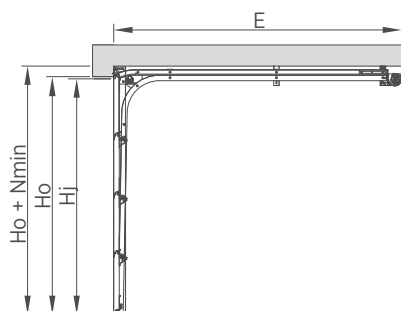

UniTherm		SSt
Sj		$S_o - 40$ [mm]
Hj	Manuale	$H_o - 190$ [mm]
	Manuale + benna	$H_o - 140$ [mm]
	Con motore MOTO	$H_o - 140$ [mm]
	Con motore METRO	$H_o - 140$ [mm]
W1min, W2min		110 [mm]
E_min	Manuale	$H_o + 750$ [mm]
	Con motore MOTO	$L_s + 300$
	Con motore METRO	$L_s + 410$
L_s	2900 [mm] per $H_o \leq 2250$; 3500 [mm] per $H_o > 2250$ e $H_o \leq 2850$; 4500 [mm] per $H_o > 2850$	

Altezza minima dell'architrave

Altezza tipica del portone [mm]	N_min [mm]	
	Manuale	Automatica
2000	105	140
2100	105	140
2125	105	140
2200	115	150
2250	105	140
2375	105	140
2500	105	140
Dimensioni fuori standard	105	140

So - Larghezza del foro, Dimensione sull'ordine. **Sj** - larghezza della luce di passaggio dopo il fissaggio del portone. **Ho** - Altezza del foro, dimensione sull'ordine. **Hj** - altezza della luce di passaggio dopo il fissaggio del portone. **N** - architrave minimo richiesto. **W1** - minimo spazio laterale richiesto. **W2** - minimo spazio laterale richiesto. **E** - minima profondità del garage con spazio libero sotto il soffitto. **Ls** - lunghezza del binario dell'automazione.

⁽¹⁾ - Dimensione sull'ordine.



Campo di applicazione disponibile dello scorrimento

Dimensioni minime del portone: $S_o = 2000$ [mm] e $H_o = 1800$ [mm]

Altezza del foro ⁽¹⁾ (H_o) in [mm] fino a	Larghezza del foro ⁽¹⁾ (S_o) in [mm] fino a															
	2250	2375	2400	2500	2600	2750	3000	3250	3500	3750	4000	4250	4500	4750	5000	5500
2000																
2100																
2125																
2200																
2250																
2375																
2500																
2625																
2750																
2875																
3000																

Dimensioni di montaggio

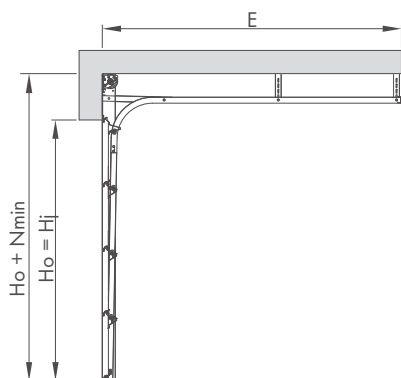

Altezza minima dell'architrave

UniTherm		SSj
Sj		$S_o - 40$ [mm]
Hj	Manuale	-
	Manuale + benna	H_o
	Con motore MOTO	H_o
	Con motore METRO	H_o
W1min, W2min		110 [mm]
Emin	Manuale	$H_o + 400$ [mm]
	Con motore MOTO	$L_s + 300$
	Con motore METRO	$L_s + 410$
Ls	2900 [mm] per $H_o \leq 2250$; 3500 [mm] per $H_o > 2250$ e $H_o \leq 2850$; 4500 [mm] per $H_o > 2850$	

Altezza tipica del portone [mm]	Nmin [mm]	
	Manuale	Automatica
2000	400	400
2100	400	400
2125	400	400
2200	410	410
2250	400	400
2375	400	400
2500	400	400
Dimensioni fuori standard	400	400

So - Larghezza del foro, Dimensione sull'ordine. **Sj** - larghezza della luce di passaggio dopo il fissaggio del portone. **Ho** - Altezza del foro, dimensione sull'ordine. **Hj** - altezza della luce di passaggio dopo il fissaggio del portone. **N** - architrave minimo richiesto. **W1** - minimo spazio laterale richiesto. **W2** - minimo spazio laterale richiesto. **E** - minima profondità del garage con spazio libero sotto il soffitto. **Ls** - lunghezza del binario dell'automazione.

⁽¹⁾ - Dimensione sull'ordine.

PRIME

Scorrimento Sp



Campo di applicazione disponibile dello scorrimento

Dimensioni minime del portone: So = 2000 [mm] e Ho = 1900 [mm]

Altezza del foro ⁽¹⁾ (Ho) in [mm] fino a	Larghezza del foro ⁽¹⁾ (So) in [mm] fino a																
	2250	2375	2400	2500	2600	2750	3000	3250	3500	3750	4000	4250	4500	4750	5000	5500	6000
2000																	
2100																	
2125																	
2200																	
2250																	
2375																	
2500																	
2625																	
2750																	
2875																	
3000																	

Dimensioni di montaggio

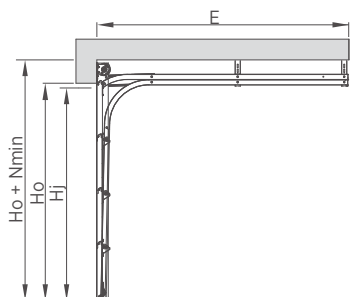

PRIME		
Sj		So - 40 [mm]
Hj		Ho - 100 [mm]
Nmin		200 [mm] ⁽²⁾
W1min, W2min		160 [mm]
Emin	METRO	Ls + 410 [mm]
Ls	METRO	2900 [mm] o 3500 [mm]

So - Larghezza del foro, Dimensione sull'ordine. Sj - larghezza della luce di passaggio dopo il fissaggio del portone. **Ho - Altezza del foro, dimensione sull'ordine.** Hj - altezza della luce di passaggio dopo il fissaggio del portone. N - architrave minimo richiesto. W1 - minimo spazio laterale richiesto. W2 - minimo spazio laterale richiesto. E - minima profondità del garage con spazio libero sotto il soffitto. Ls - lunghezza del binario dell'automazione.

⁽¹⁾ - Dimensione sull'ordine. ⁽²⁾ - Per l'altezza del portone 2200[mm] Nmin è pari a 220[mm].

Cerchi soluzioni diverse, **fatti ispirare!**



Accanto ai portoni sezionali, la marca WIŚNIEWSKI possiede nella sua offerta anche altre soluzioni di portoni da garage: serrande, basculanti ed a battente.

Tale diversità è il risultato della conoscenza delle esigenze dei nostri Clienti. Fatti sorprendere dalla moltitudine di possibilità.

WIŚNIEWSKI. Portoni, finestre, porte, recinzioni.



Serrande avvolgibili.

La perfetta combinazione di forma e funzione.

Nelle serrande avvolgibili, il comfort diventa uno standard. Tutte le serrande avvolgibili sono dotate di azionamento. Il manto della serranda si avvolge sull'albero di avvolgimento nascosto nella scatola, in modo da poter risparmiare spazio sotto il soffitto.



SICUREZZA

Serrande avvolgibili affidabili e sicure

- Disponibile in due altezze di profili: 77 e 100 mm.
- Guarnizione a camera inferiore, le guarnizioni a spazzola nelle guide e la guarnizione avvitata all'architrave garantiscono un buon isolamento.
- I tappi assicurano la distanza tra i profili durante l'avvolgimento del manto della serranda, che garantisce un funzionamento silenzioso della serranda e una notevole estensione della loro massima durata.

Passaggio della manovella attraverso il muro

in assenza di un ingresso aggiuntivo nel locale in cui è installata la serranda, è necessario utilizzare l'opzione per far uscire la manovella attraverso l'architrave verso l'esterno del foro.

Le guide in alluminio

(senza taglio termico) sono montati all'interno del locale lungo i bordi laterali del foro. Sono dotati di guarnizioni a spazzola e cursori.

Il blocco del manto

nella serranda BR-77s, BR-77E protegge contro il sollevamento del manto dall'esterno.



La sicurezza è garantita dalla **costa sensibile di sicurezza**. In caso di urto contro un ostacolo, il manto della serranda torna in posizione aperta.

Il manto della serranda è realizzato con **profilo inferiore in alluminio rinforzato** che garantisce una maggiore rigidità della serranda.

Due varianti di **profili in alluminio** leggeri - (100 mm e 77 mm), è riempito con schiuma poliuretanica senza freon.

L'apertura d'emergenza della serranda dall'interno in caso di mancanza di corrente è possibile tramite **la manovella d'emergenza**.

Opzioni di **esecuzione**.



BR-77s | BR-77E



BR-77s | BR-77E (esempio di vetrate)



BR-77s | BR-77E con profilo ventilato

Portoni a battente.

Soluzioni semplici e collaudate.

Portoni a battente sono la chiusura del garage più economica. La garanzia di un prezzo basso e di un funzionamento affidabile è l'uso di soluzioni semplici e collaudate.



SICUREZZA

Funzionalità e sicurezza dei portoni a battente

- Il telaio e l'anta sono fatti di profilati d'acciaio chiusi zincati, senza taglio termico.
- L'anta è riempita di lamiera d'acciaio zincata.
- Gli elementi del telaio sono uniti tra loro tramite giunti a vite.

I bulloni autobloccanti

montati in quattro punti (nella parte superiore e inferiore dell'anta) forniscono sicurezza contro l'apertura del portone da parte di persone non autorizzate.

Limitatore di cerniere

protegge contro un eventuale bilanciamento dell'anta.

Limitatore di apertura

controlla il movimento dell'anta della porta contro un'apertura eccessiva. L'angolo di apertura standard è di 98°, opzionalmente è possibile aprire l'anta ad un angolo di 140°.



Fermaporta

impedisce che il portone aperto si chiuda in modo incontrollato.

La versione coibentata del portone

può essere ordinata per migliorare l'isolamento termico del garage.

Le giunzioni avvitate

assicurano la durata dell'intera struttura, che è realizzata in profilati di acciaio zincato.

Opzioni di esecuzione.



Verticale basso



Modello 1 - orizzontale basso



Modello 2 - orizzontale alto



Modello 4 - verticale alto



Modello 6 - oblique „SV”



Modello 7 - oblique „SV”



Modello H - orizzontale alto

Portoni basculanti.

Un classico perfetto.

I portoni basculanti sono uno dei portoni più popolari sul mercato. La loro costruzione semplice e le soluzioni meccaniche semplici e collaudate garantiscono un funzionamento affidabile del portone



SICUREZZA



Caratteristiche



Guide orizzontali e la traversa zincate



La struttura del telaio è realizzata con profilati chiusi, zincati



Chiusura dell'anta del portone



Serratura con il cilindro di chiusura bilaterale



Finitura con il pannello PVC in colore bianco dall'interno



Coibentazione con polistirolo



Anta del portone realizzata in lamiera zincata, rivestita in vernice poliesteri



Sistema di molle a trazione responsabile per il bilanciamento del peso dell'anta

Opzioni di esecuzione



Verticale basso



Modello 1
Orizzontale basso



Modello 2
Orizzontale alto



Modello 4
Verticale alto



Modello 5
Verticale alto con striscia



Modello 3
Orizzontale alto con striscia



Modello 6



Modello 7



Modello 20



Modello 30



Modello 40



Modello 50



Modello 8
Orizzontale basso - lamelle



Modello 9
Orizzontale alto - lamelle



Modello V
Verticale alto



Modello H
Orizzontale alto

È bello, quando tutto si combina...

perché l'armonia è la più alta forma di bellezza. Scegli il **portone per garage**, le **finestre** e le **tapparelle** così come la **porta** e la **recinzione** nel sistema Home Inclusive, che combinerà un unico design e colore. Sottolinea questa armonia con la funzione di controllo intelligente smartCONNECTED e scopri una perfezione, che non passa mai di moda.

Infissi e recinzioni in un pacchetto unico? Da un solo produttore ed in un progetto unico - perché è bello quando tutto si adatta ai Tuoi sogni, alla Tua casa e viceversa.



HI MARINA HORIZO

LASCIATEVI ISPIRARE DAL NUOVA VERSIONE HOME INCLUSIVE IN 16 COLORI UNICI!

HI EARTH





HI QUARTZ GREY



ON

HI ANTHRACITE



HI DEEP GREEN



HI STONE



HI STEEL



HI RUBY





WIŚNIEWSKI

PORTONI | FINESTRE | PORTE | RECINZIONI



SCOPRI
DI PIÙ..



www.wisniowski.it

I prodotti presentati nel materiale fotografico alcune volte hanno una dotazione speciale e non sempre sono conformi alla realizzazione standard • Il depliant non costituisce un'offerta ai sensi del Codice Civile • Il produttore si riserva il diritto di introdurre modificazioni • ATTENZIONE: I colori presentati nel listino prezzi hanno carattere esclusivamente informativo • Tutti i diritti riservati • La riproduzione e l'uso, anche parziale, è concessa esclusivamente previa autorizzazione di WIŚNIEWSKI Sp. z o.o. S.K.A. • 04/23/IT